

**Oven
Cuptor**

**DG 5612 DTL
DG 5612 GTL**

arctic

**OPERATING INSTRUCTIONS
INSTRUCȚIUNI DE UTILIZARE**

RO

Atenție!

“Înainte de utilizare,
îndepărtați eticheta de pe cuptor.”

GB

Caution!

“Remove the label on your oven
before operating it.”



Please read these instructions before installation or using your appliance!

Dear Customer,

By purchasing this product you have chosen an appliance of advanced technology and high quality.

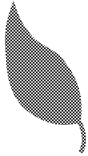

The appliance was produced in modern facilities which meet all environmental standards.

The instructions will help you to operate the appliance quickly and safely.

- Upon delivery, please check that the appliance is not damaged. If you note any transport damage, please contact your point of sale immediately and do not connect and operate the appliance!
- Before you connect and start using the appliance, please read this manual and all enclosed documents. Please note in particular the safety instructions.
- Keep all documents so that you can refer to the information again later on. Please keep your receipt for any repairs which may be required under warranty.
- When you pass on the appliance to another person, please provide all documents with it.

Table of Contents

<u>1</u> General information	4	First cleaning of the appliance	16
Overview	4	Initial heating	16
Technical Data	5	<u>5</u> How to use the hob	18
Injector Table	5	General information on cooking.....	18
<u>2</u> Safety Instructions	6	How to use hobs.....	18
Explanation of safety instructions	6	<u>6</u> How to Operate the Oven	20
Basic safety instructions.....	6	General information on baking, roasting and grilling	20
Safety for children.....	7	How to use the gas oven	21
Safety when working with gas	8	Cooking times table	22
Safety when working with electricity ..	8	How to operate the gas grill.....	22
Intended use.....	9	Cooking times table	24
Disposal	9	<u>7</u> Maintenance and Care	25
Packaging material	9	General information	25
Old equipment	9	How to clean the hob.....	25
Future transportation	9	Cleaning the control panel	25
<u>3</u> Installation	10	Cleaning the oven	25
Before installation	10	Removal of oven door.....	26
Installation and connection.....	11	Replacing the oven lamp	26
Gas conversion.....	13	<u>8</u> Troubleshooting	27
<u>4</u> Preparation	16		
Tips for saving energy	16		
Initial operation	16		

1 General information

Overview

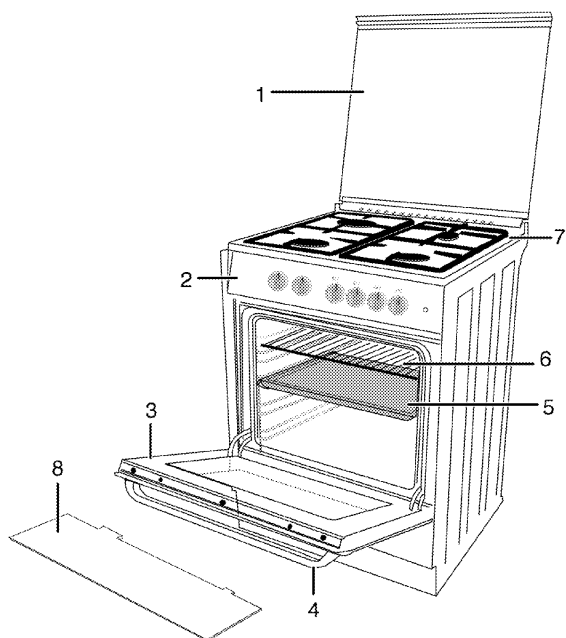

- | | | | |
|---|---------------|---|-----------------------|
| 1 | Top lid | 5 | Tray |
| 2 | Control panel | 6 | Wire shelf |
| 3 | Front door | 7 | Burners' plate |
| 4 | Handle | 8 | Knob protection sheet |

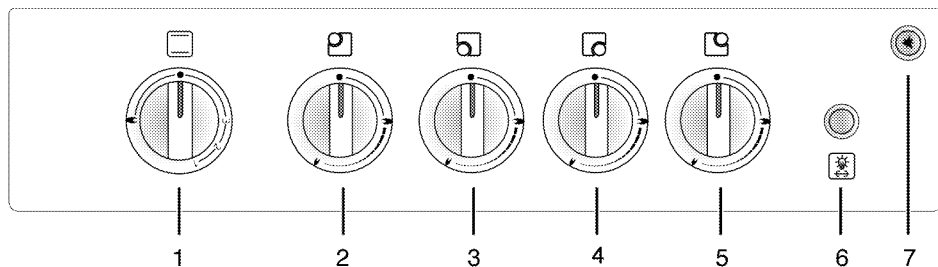

- | | | | |
|---|--------------------------|---|-----------------------------|
| 1 | Oven knob | 5 | Auxiliary burner Rear right |
| 2 | Normal burner Rear left | 6 | Lamp & Turnspit button |
| 3 | Normal burner Front left | 7 | Ignition button |
| 4 | Rapid burner Front right | | |

Technical Data

GENERAL	
Outer dimensions (height/width/depth)	850 mm/500 mm/600 mm
Voltage/frequency	220-240 V ~ 50 Hz
Fuse protection	min. 10 A
Cable type / cross section	H05VV-FG 3 x 0,75 mm ²
Cable length	max. 2
Gas device category	II _{2H3B/P}
Gas type/pressure	NG G 20/20 mbar
Total gas consumption	10.4 kW
Conversion to gas type/pressure ^s – optional	LPG G 30/28-30 mbar Propane 31/37 mbar
HOB	
Burners	
Rear left	Normal burner
Power	2000 W
Front left	Normal burner
Power	2000W
Front right	Rapid burner
Power	2900 W
Rear right	Auxiliary burner
Power	1000 W
OVEN/GRILL	
Main oven	Gas oven
Inside illumination	15-25W
Grill power consumption	2,0 kW

Injector Table

Position hob zone	2000 W Rear left	2000W Front left	2900 W Front right	1000 W Rear right
Gas type / Gas pressure				
G 20/20 mbar	103	103	115	72
G 30/28-30 mbar	72	72	87	50
G 31/ 37 mbar	72	72	87	50
Gas type / Gas pressure	Gas oven		Grill	
G 20/20 mbar	119		104	
G 30/28-30 mbar	79		71	
G 31/ 37 mbar	79		71	

2 Safety Instructions

Explanation of safety instructions

The following types of safety instructions and information are used in this manual. They can be distinguished by the symbol and the initial signal word.



DANGER

High risk of personal injury.

Non-observance may or will cause serious injuries or death.



CAUTION

Risk of personal injury.

Non-observance may or will cause minor or medium injuries.



NOTICE

Risk of material damage.

Non-observance may or will cause damage on the appliance or other objects.



Important

Tip for the user.

Useful information on how to use the appliance. No injury risk information.

Basic safety instructions

- The manufacturer reserves its right to make changes in the technical specifications in order to improve the appliance quality without any prior notice. Figures included in this manual are for schematic purpose only and may not match exactly with your appliance. Values stated on the markings of the appliance or in other printed

documents supplied with the appliance are obtained under laboratory conditions as per relevant standards. These values may vary according to the usage of the appliance and ambient conditions.

- This appliance is not intended for use by persons (including children) with reduced physical, sensory or mental capabilities, or lack of experience and knowledge, unless they have been given supervision or instruction concerning use of appliance by a person responsible for their safety. Children should be supervised to ensure that they do not play with the appliance.
- "An additional protective means to avoid contact with the oven door is available. This part should be fitted when young children are likely to be present."
- Never use when judgement or coordination is impaired by the use of alcohol and/or drugs.
- Do not operate the appliance if it is defective or shows any visible damage.
- Do not carry out any repairs or modifications on the appliance. However, you may remedy some malfunctions; see *Troubleshooting*, page 27.
- Be careful when using alcoholic drinks in your dishes. Alcohol evaporates in high temperatures and may cause fire since it will catch fire when it gets in contact with hot surfaces.

- Do not heat closed food containers and glass jars. Pressure that may build-up in the jar can cause it to burst.
- Ensure that no flammable materials are adjacent to the appliance as the sides become hot during use.
- Do not leave empty pots or pans on plates that are switched on. They might get damaged.
- Since it may be hot, do not leave plastic or aluminum dishes on the surface of appliance. These kind of dishes should not be used to keep food either.
- Do not close the lid before the hob has cooled down sufficiently. In order to avoid any spillage from leaking down the back or into the oven, you must wipe the surface of the the lid before opening upright.
- Do not place baking trays, dishes or aluminium foil directly onto the bottom of the oven. The heat accumulation might damage the bottom of the oven.
Don't place dishes, pans, trays directly on the oven compartment base.
Keep all ventilation slots clear of obstructions.
- Appliance may be hot when it is in use. Never touch the hot burners, inner sections of the oven, heating elements etc. Keep children away!
- Always use heat-resistant gloves when putting or removing the dishes into/from your oven.
- Don't use the cooker with front door glass removed.
- Rear surface of the oven gets hot when it is in use. Gas / Electric connection should not touch the rear surface, otherwise the mains cable may get damaged. Do not trap the mains cable between the hot oven door and frame. Do not route the mains cable over the hot cooking section. Otherwise, cable insulation may melt and cause fire as a result of short circuit.
- Check all controls on the appliance are switched off after use.



Important

For the warranty to be valid, the appliance must be installed by a qualified person in accordance with current regulations.

Safety for children

- Accessible parts of the appliance will become hot whilst the appliance is in use and until the appliance has cooled, children should be kept away.
- Accessible parts may be hot when the grill is in use. Young children should be kept away.
- Do not store any items above the appliance that children may reach.
- The packaging materials will be dangerous for children. Keep the packaging materials away from children. Please dispose of all parts of the packaging according to environmental standards.
- When the door is open, do **not** load any heavy object on it and do **not** allow children to sit on it. It may overturn or door hinges may get damaged.

Safety when working with gas

- Any works on gas equipment and systems may only be carried out by authorised qualified persons who are Gas Safe registered.
- "Prior to the installation, ensure that the local distribution conditions (nature of the gas and gas pressure) and the adjustment of the appliance are compatible."
- "This appliance is not connected to a combustion products evacuation device. It shall be installed and connected in accordance with current installation regulations. Particular attention shall be given to the relevant requirements regarding ventilation;" See *Before installation*, page 10
- The use of a gas-cooking appliance produces heat and humidity in the space where it is located. You should assure a good ventilation of the kitchen: keep open the natural ventilation exits, or install a mechanic ventilation device (hood).
- Gas appliances and systems must be regularly checked for proper functioning. Please arrange for annual maintenance.
- Clean the gas burners regularly. The flames should be blue and burn evenly.
- Good combustion is required in gas appliances. In case of incomplete combustion, carbon monoxide (CO) might develop. Carbon monoxide is a colourless, odourless and very toxic gas,

which has lethal effect even in very small doses.

- Request information about gas emergency telephone numbers and safety measures in case of gas smell from you local gas provider.

What to do when you smell gas



DANGER

Risk of explosion and poisoning!

Do not use open fire and do not smoke.

Do not operate any electric switches (e.g. light switch or door bell).

Do not use a telephone or mobile phone.

-
1. Close all valves on gas appliances and gas meter.
 2. Open doors and windows.
 3. Check all tubes and connections for tightness. If you still smell gas leave the property.
 4. Warn the neighbours.
 5. Call the fire-brigade. Use a telephone outside the house.
 6. Do not re-enter the property until you are told it is safe to do so.

Safety when working with electricity

- Any work on electric equipment and systems may only be carried out by authorized qualified persons.
- In case of any damage, switch off the appliance and disconnect it from the mains supply by removing the fuse or switching off the circuit breaker.
- Ensure that the fuse rating is correct.

Intended use

The appliance is designed for domestic use only. Commercial use is not admissible.

This appliance should not be used for warming the plates under the grill, hanging towels and dish cloths etc. on the handles, drying and the heating purposes.

The manufacturer shall not be liable for any damage caused by improper use or handling errors.

The appliance can be used for defrosting, baking, roasting and grilling food.

Disposal

Packaging material



DANGER

Risk of suffocation by the packaging materials!

Keep children away from the packaging materials.

The packaging material and transport locks are made from materials that are not harmful to the environment. Please dispose of all parts of the packaging according to environmental standards. This is beneficial to the environment.

Old equipment



This appliance bears the selective sorting symbol for waste electrical and electronic equipment (WEEE). This means that this appliance must be handled pursuant to European Directive 2002/96/EC in order to be

recycled or dismantled to minimize its impact on the environment. For further information, please contact your local or regional authorities.

Electronic appliances not included in the selective sorting process are potentially dangerous for the environment and human health due to the presence of hazardous substances.

Future transportation



NOTICE

Do not place other items on the top of the appliance. The appliance must be transported upright.

Store the appliance's original box and transport the appliance in its original carton. Follow the guidance marks that are printed on the carton.



Important

Verify the general appearance of your equipment by identifying possible damage during the transportation.

Secure the caps and pan supports with adhesive tape.

To prevent the wire shelf and tray inside the oven from damaging the oven door, place a strip of cardboard onto the inside of the oven door that lines up with the position of the trays. Tape the oven door to the side walls.

If you do not have the original carton

Pack the appliance in bubble wrap or thick cardboard and tape it securely in order to prevent damage during transportation.

3 Installation

Before installation

To ensure that critical air gaps are maintained under the appliance, we recommend that this appliance is mounted on a solid base and that the feet do not sink into any carpet or soft flooring.

The kitchen floor must be able to carry the weight of the appliance plus the additional weight of cookware and bakeware and food; see *Technical Data, page 5*.

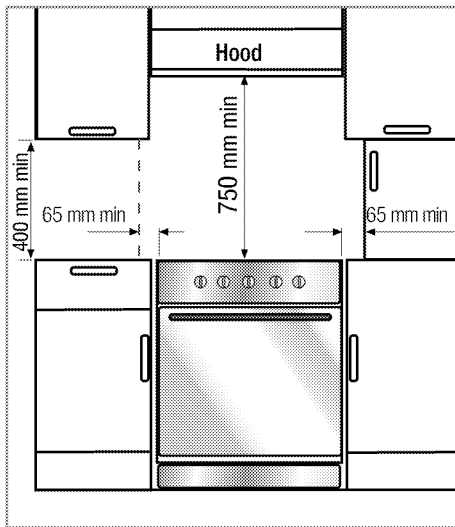

A safety distance must be left between the appliance and the kitchen walls and furniture. See figure (values in mm).

- It can be used with cabinets on either side but in order to have a minimum distance of 400mm above hotplate level allow a side clearance of 65mm between the appliance and any wall, partition or tall cupboard.
- It can also be used in a free standing position. Allow a

minimum distance of 750mm from the hob surface to adjacent surfaces above the hob surface and 600mm to a cabinet above.

- If a appliance hood is to be fitted, refer to the manufacturer's instructions regarding fixing height.
- The appliance corresponds to device class 1, i.e. it may be placed with the rear and **one** side to kitchen walls, kitchen furniture or equipment of any size. The kitchen furniture or equipment on the **other** side may only be of the same size or smaller.
- Any kitchen furniture next to the appliance must be heat-resistant (100 °C min.).

Room ventilation

The air for combustion is taken from the room air and the exhaust gases are emitted directly into the room.

Good room ventilation is essential for safe operation of your appliance. If there is no window or door available for room ventilation, an extra ventilation must be installed.

Do not install this appliance in a room below ground level unless it is open to ground level on at least one side.

Failure to install correctly is dangerous and could result in prosecution.

Room size	Ventilation opening
smaller than 5 m ³	min. 100 cm ²
5 m ³ to 10 m ³	min. 50 cm ²
greater than 10 m ³	not required
In the cellar or basement	min. 65 cm ²

Installation and connection



Important

Do not install the appliance next to refrigerators or freezers. The heat emitted by the appliance will lead to an increased energy consumption of cooling appliances.

- For installation the appliance must be connected in accordance with all local gas and/or electrical regulations.
- Carry the appliance with at least two persons.



NOTICE

Material damage!
The door and/or handle must not be used for lifting or moving the appliance.

- The appliance must be placed directly on the floor. It must not be placed onto a base or a pedestal.

Connection to the gas supply



DANGER

Risk of explosion or poisoning by unprofessional installation.

The appliance may be connected to the gas distribution system only by an authorized qualified person who is Gas Safe registered.



DANGER

Risk of explosion!

Before starting any work on the gas installation, please shut off the gas supply.

- "The adjustment conditions for this appliance are stated on the label (or data plate)."



NOTICE

Your appliance is adjusted for Natural gas.

- Your natural gas installation must be adjusted before the appliance is installed.
- If necessary, interchange the sharp hose at the rear of your oven tip with the plug by selecting a suitable place on basis of the location of the natural gas valve.

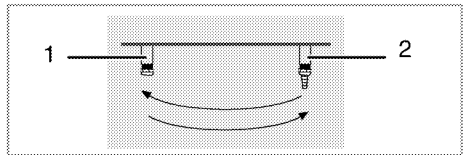

- 1 Plug
 - 2 Hose nozzle
- There must be a flex pipe at the outlet of the installation for the natural gas connection and the tip of this pipe must be closed with a plug.
 - Service Representative will remove the plug during connection and connect your appliance by means of a straight connection device (coupling).
 - Make sure that the natural gas valve is readily accessible.
 - If you need to use your appliance later with a different type of gas, you must consult an authorised service centre for the related conversion procedure.



DANGER

Risk of explosion by damage of the safety tube!

The safety tube must not be clamped, bent or trapped or come into contact with hot parts of the appliance.

Connection to the mains supply



Important

This appliance must be earthed!

Our company shall not held responsible for any damage caused by using the appliance without earthed socket.



DANGER

Risk of electric shock, short circuit or fire by unprofessional installation!

The appliance may be connected to the mains supply only by an authorized qualified person and the appliance is only guaranteed after correct installation.



DANGER

Risk of electric shock, short circuit or fire by damage of the mains lead!

The mains lead must not be clamped, bent or trapped or come into contact with hot parts of the appliance.

If the mains lead is damaged, it must be replaced by a qualified electrician.

The mains supply data must correspond to the data specified on the rating plate of the appliance. The rating plate is either seen when the

door or the lower cover is opened or it is located at the rear wall of the appliance depending on the appliance type.

The supply cable of the appliance must correspond to the specifications; see technical data table *Technical Data*, page 5.



Important

The plug should be easily accessible after installation (but not above the hob).

Plug the mains lead into the socket.



DANGER

Risk of electric shock!

Before starting any work on the electrical installation, please disconnect the appliance from the mains supply.

- Position appliance up to the kitchen wall.
 - To align the appliance with the worktop, adjust the feet turning right or left hand as required.
-

Final check

1. Check electrical functions.
 2. Turn on gas supply.
 3. Check gas installations for secure fitting and tightness.
 4. Ignite burners and check appearance of the flame.
-



Important

The flames should be blue and burn smoothly. If the flames appear yellowish, check secure position of the burner cap or clean the burner. Switch off gas and let burner cool before touching it.

Gas conversion



DANGER

Risk of explosion!

Before starting any work on the gas installation, please shut off the gas supply.

In order to change your appliance's gas type, change all injectors and make flame adjustment for all valves at reduced flow rate position.

Exchange injector for the burners

1. Take off burner cap and burner body.
2. Unscrew injectors.
3. Fit new injectors.
4. Check all connections for secure fitting and tightness.



NOTICE

New injectors have their position marked on their packing or injector table on *Injector Table, page 5* can be referred to.

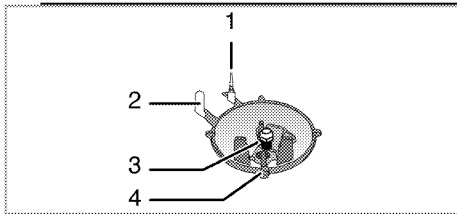

- 1 Flame failure device (model dependant)
- 2 Sparking plug
- 3 Injector
- 4 Burner



Important

Unless there is an abnormal condition, do not attempt to remove the gas burner taps. You must call an Authorised service agent if it is necessary to change the taps.

Reduced gas flow rate setting for hob taps

1. Ignite the burner that is to be adjusted and turn the knob to the reduced position.
2. Remove the knob from the gas tap.
3. Use an appropriately sized screwdriver to adjust the flow rate adjustment screw.

For LPG (Butane - Propane) turn the screw clockwise.

For the natural gas, you should turn the screw **counter-clockwise** once.

» The normal length of a straight flame in the reduced position should be 6-7 mm.

4. If the flame is higher than the desired position, turn the screw clockwise. If it is smaller turn anticlockwise.
5. For the last control, bring the burner both to high-flame and reduced positions and check whether the flame is on or off.

Depending on the type of gas tap used in your appliance the adjustment screw position may vary.

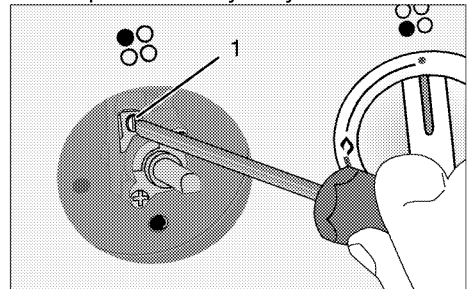

- 1 Flow rate adjustment screw

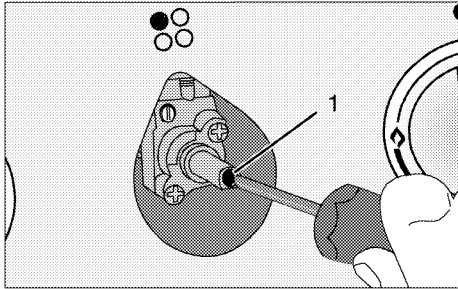

1 Flow rate adjustment screw

Exchange injector for the grill

1. Open grill door.
2. Unscrew fastening screw of the burner.
3. Remove burner.
4. Unscrew injector.
5. Fit new injector.

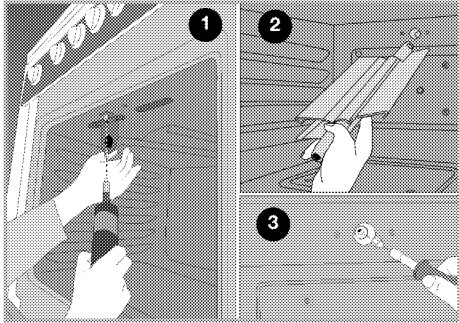

Exchange injector for the oven

For exchanging the oven burner injector, please refer to your product specification;

- Open the bottom lid if so equipped.
- Remove the fixed bottom lid if so equipped.
- Pull out the warmer drawer if so equipped. Then;

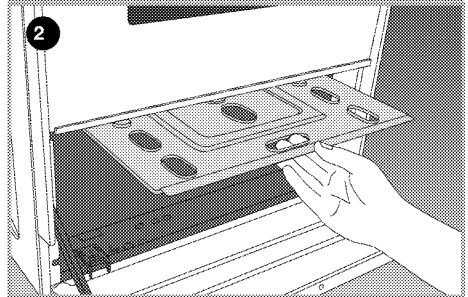
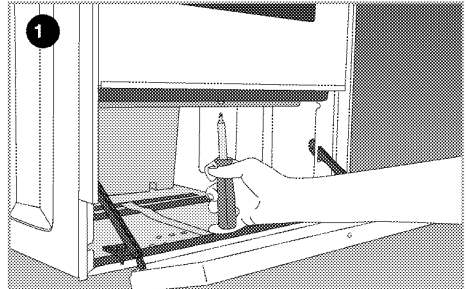

1. Unscrew the screws of the oven bottom protection sheet and pull out it.
2. Open the front door.
3. Unscrew fastening screws of the base plate.

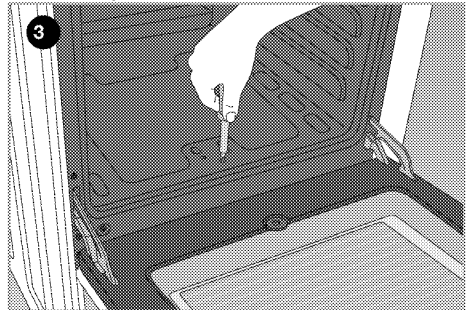

4. Remove the oven burner by releasing it from the injector holder.

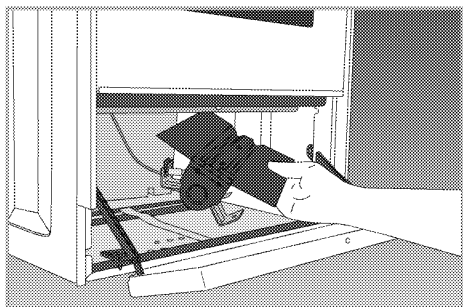

5. Unscrew injector.
6. Fit new injector.

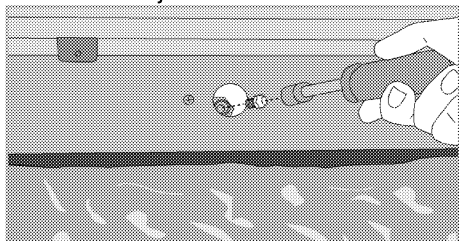

Reduced flow adjustment for the gas oven

For the appropriate functioning of the oven re-checking the by-pass adjustment is extremely important. In order to provide maximum security to the user these operations have to be done with care.

1. Ignite the burner that is to be adjusted and turn the knob to the high flame position.
2. Close the oven door and wait for 10 to 15 minutes until the oven becomes ready for adjustment.
3. Take out the knob

4. After 15 minutes, adjust the oven to the lowest flame position.
5. Set the flame length to 2 to 3 mm by means of the screw 1 on the oven tap. Turning the screw in clockwise direction reduces the flame, turning it anticlockwise increases the flame.



Important

If the temperature of the oven increases unintendedly, turn off the oven and call the authorised service to have oven thermostat repaired.

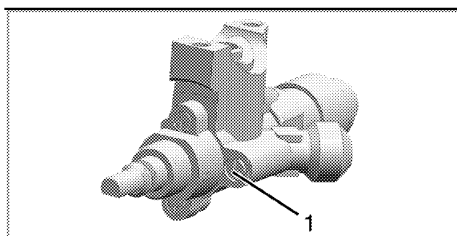

Butan/propan

Fasten the screw until the end

Natural gas

Loosen the screw 1/2 round

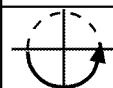

NOTICE

If the gas type of the unit is changed, then the rating plate that shows the gas type of the unit must also be changed.

4 Preparation

Tips for saving energy

The following tips will help you to use your appliance in an ecological way and to save energy:

- Use dark coloured and enamel coated trays, since the heat transmission will be better.
- While cooking your meals, perform a preheating operation if it is advised in the user manual or cooking instructions.
- During cooking, do not open the oven door frequently.
- Try to cook more than one type of meal within the oven at the same time (You can cook two different meals at the same time by locating cooking bowls on the same shelf). It will be suitable to cook more than one meal after each other. The oven will already be hot.
- Defrost frozen meals before cooking them.
- Use pots/pans with lids for cooking. Without a lid, the energy consumption may be up to four times higher.
- Choose the burner/plate which is suitable to the saucepan base. Always choose the correct size of saucepans for your meals. For larger burners/plates more energy is needed.

Initial operation

First cleaning of the appliance



NOTICE

The surface might get damaged by some detergents or cleaning materials.

Do not use aggressive detergents, cleaning powder/cream or any sharp objects.

1. Remove all packaging materials.
2. Wipe the surfaces of the appliance with a damp cloth or sponge and dry with a cloth.

Initial heating



WARNING

Hot surfaces may cause burns!

Do not touch the hot surfaces of the appliance. Use oven gloves. Keep children away from the appliance.

Allow the appliance to cool down before you take off the heat shield.



Important

Smell and smoke may emit during first heating. Ensure that the room is well ventilated.

Any production residues or conservation layers must be burnt off before the first use. Heat up the appliance for about 30 minutes and then switch it off.

Gas oven

1. Take all baking trays and wire shelf from the oven.
2. Close oven door.
3. Select largest flame of the gas oven; see *How to use the gas oven*, page 21.
4. Heat approximately 30 minutes.
5. Switch off oven; see *How to use the gas oven*, page 21

Grill oven

1. Take all baking trays and wire shelf from the oven.
2. Close oven door.
3. Select largest flame of the grill oven; see *How to operate the gas grill*, page 22.
4. Heat approximately 30 minutes.
5. Switch off grill; see *How to operate the gas grill*, page 22

5 How to use the hob

General information on cooking



DANGER

Risk of fire by overheated oil!

When you heat oil, do not leave it unattended.

Never try to extinguish the fire with water! When oil has caught fire, immediately cover the pot or pan with a lid. Switch off the hob if safe to do so and phone the fire service.

- Ensure handles of pans cannot accidentally be caught or knocked and do not get hot by adjacent heating zones. Avoid pans that are unstable and easily tipped. Pans that are too heavy to move easily when filled can also be a hazard.

Only use flat bottomed pots or pans.

- Use pans which have sufficient capacity for the amount of food being cooked so they don't boil over and cause unnecessary cleaning.

Do not place lids on the burners.

Always position pans centrally over the burners. When transferring pans from one burner to another always lift the pans do not slide them.

Cooking with gas

- The size of the pan and the size of the gas flame should match each other. Adjust the gas flames so that they do not go beyond the

bottom of the pan always place the pan onto the pan support in a central position.

How to use hobs

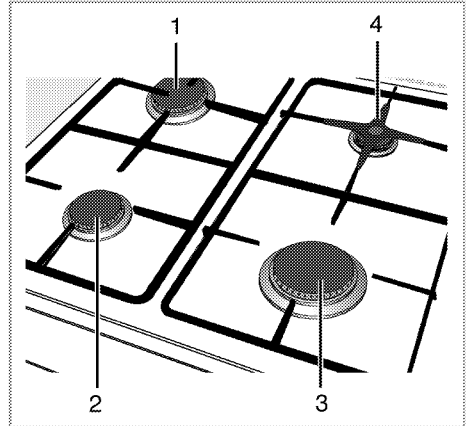

- 1 Normal burner 20–22 cm
- 2 Normal burner 20–22cm
- 3 Rapid burner 22-24 cm
- 4 Auxiliary burner 12–18 cm is list of advised diameter of pots to be used on related burners.

The large flame symbol corresponds to the highest cooking power, the small flame symbol corresponds to the lowest cooking power. In the off position (top) the gas supply to the burner is turned off.

Ignite the gas burners



The gas burners are ignited by means of the ignition button.

1. Keep hob control knob pressed.

2. Turn anticlockwise to the large flame symbol.
3. Press ignition button and release it again. Repeat the process until the emanating gas is lit.
4. Adjust to the desired cooking power.

Switch off the gas burners

Turn burner control knob to off position (top).

Flame failure device (model dependant)

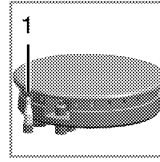

1 . Flame failure device

In case of any flame failures for any reasons in the top burners, the flame failure device immediately cuts of the gas flow.

- Turn the knob clockwise direction by pressing and wait for its ignition.
- Keep the knob at pressed position for 3-5 seconds after you see the flame around the burner.
- Repeat the sequence of operations if the flame does not continues. After you release the knob, if the ignition does not continue repeat the same process by keeping the knob pressed for 15 seconds.



DANGER

Risk of deflagration incase of unburned gas!

Do not press the knob for longer than 15 seconds if there was no ignition.

Wait for one minute and then repeat the ignition process.

6 How to Operate the Oven

General information on baking, roasting and grilling



DANGER

Risk of scalding by hot steam!

Take care when opening the oven door as steam may escape.

Tips for baking

- Use non-stick coated appropriate metal plates or aluminum containers or heat-resistant silicone moulds.
- Make best use of the space on the rack.
- It is recommended to place the baking mould in the middle of the rack.
- Select the correct shelf position before turning the oven or grill on - don't move oven shelves when hot.
- Keep the oven door closed.

Tips for roasting

- Seasoning with lemon juice and black pepper will improve the cooking performance when cooking a whole chicken, turkey or a large piece of meat.
- Meat with bones takes about 15 to 30 minutes longer before it is cooked than a roast of the same size without bones.
- You should calculate about 4 to 5 minutes cooking time per centimeter height of the meat.
- Let meat rest in the oven for about 10 minutes after the cooking time. The juice is better distributed all over the roast and does not run out when the meat is cut.

- Fish in a fire-resistant dish should be placed on the rack at the medium or lower level.

Tips for grilling

Grilling is ideal for cooking meat, fish and poultry and will achieve a nice brown surface without it drying out too much. Flat pieces, meat skewers and sausages are particularly suited for grilling as are vegetables with a high water content such as tomatoes and onions.

- Distribute the pieces to be grilled on the wire shelf.
- If the grilling is on the wire shelf, locate a dripping pan under it in order to collect the fat.
- Add some water in dripping pan for easy cleaning.

Insert the heat shield

The heat shield is used for grilling with the oven door open. It protects the control panel and knobs against heat and soiling.

1. Open the oven door and insert the heat shield into the slots below the control panel.

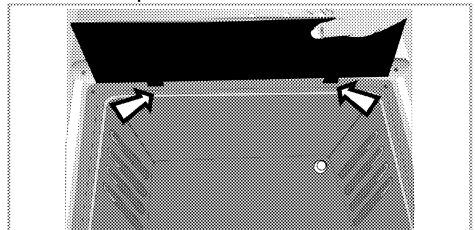

- » When the heat shield is inserted, the oven door remains open.

How to use the gas oven

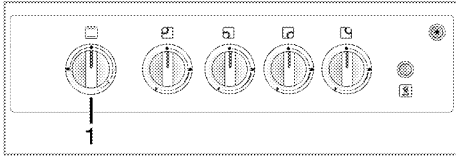

- 1 Oven knob

The gas oven is operated by the gas oven control knob. In off position (top) the gas supply is locked.

Switch on the gas oven

The gas oven is ignited with the ignition button.

1. Open oven door.
2. **Keep** gas oven control knob **pressed** and turn it counterclockwise.
3. Press ignition button and release it again.
» Repeat the process until the emanating gas is ignited.
4. Keep the gas oven control knob pressed for another 3 to 5 seconds.
5. Be sure that gas has ignited and flame is present.
6. If there is no electricity; ignite the gas with the gas lighter from the ignition control hole.
7. Select the desired baking power.

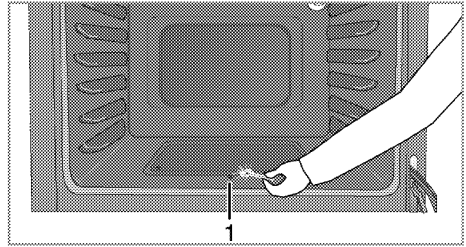

- 1 Ignition control hole



DANGER

Risk of deflagration by gas that is not ignited!

The device shall not be operated for more than 15 s. If after 15 s the burner has no lit, stop operating the device and open the compartment door and/or wait at least 1 min before attempting a further ignition of the burner.

Switch off the gas oven

1. Turn gas oven control knob to off position (top).

The gas levels mean:

Gas level	1	2	3
Temperature	170 °C	280 °C	284 °C

Cooking times table



Important

The values indicated in the table below are data indicative. They may vary according to the type of food as well as your preferences of cooking.



Important

Level 1 is the **bottom** level in the oven.



NOTICE

Maximum load for the oven tray:
4 kg (8,8 lbs).

Baking and roasting

Food	Preheating *	Insertion level	Control knob position	Cooking time
Apple pie	10 min.	4...5	1	25...30 min.
Fruit tart	10 min.	4...5	1	25...35 min.
Pie	10 min.	3...4	1	30...40 min.
Cookies	10 min.	4...5	1	25...35 min.
Pastry	10 min.	5	1	35...45 min.
Cake	10 min.	3	1	30...40 min.
Biscuits	-	4...5	1	20...30 min.
Roast lamb	10 min.	4...5	1	35...45 min. per 450 g + 30 min.
Roast Beef	10 min.	2	1	50...60 min. per 450 g + 30 min.
Turkey	10 min.	3...4	1	50...60 min. per 450 g + 30 min.
Poultry	10 min.	3...4	1	30...40 min. per 450 g + 25 min.
Casseroles	-	4	1	90...120 min. [§]
Fish	10 min.	3	1	35...45 min.
Macaroni	10 min.	3...4	1	35...40 min.
Small cakes	10 min.	4	1	30...35 min.
Victoria sandwich	10 min.	3	1	22...28 min.

* at control knob position 2 / [§] depending on quantity / # depending on size

How to operate the gas grill

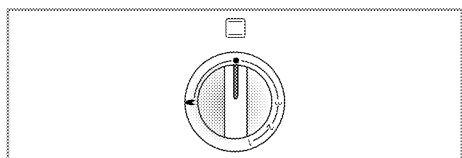

The grill is operated by the grill control knob. In off position (top) the gas supply is locked.

During grill operation, the oven door must remain open.

Switch on grill

The gas grill is ignited with the ignition button.

1. Open oven door.
2. Keep grill control knob **pressed** and turn it in **clockwise** onto the grill symbol.

3. Press ignition button and release it again.
 - » Repeat the process until the gas is ignited.
4. Keep the grill control knob pressed again 3-5 seconds.
5. Be sure that ignited and flame occurred.
6. If there is no electricity; ignite the gas with the gas lighter direct to grill burner.

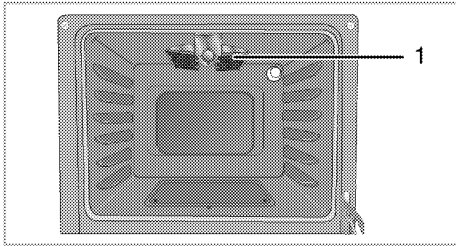

1 Grill burner



DANGER

Risk of deflagration by gas that is not ignited!

The device shall not be operated for more than 15 s. If after 15 s the burner has no lit, stop operating the device and open the compartment door and/or wait at least 1 min before attempting a further ignition of the burner.

Switch off grill

1. Turn grill control knob to off position (top).

Turn spit function

After operating the oven in grill position, press turnspit button.

- Fix the food to be grilled to the turn spit with the forks.
- Insert the skewer to the hole which is connected to the turnspit motor on the rear wall of the oven cavity. Place the spit on the frame.
- Slide turn spit frame into the oven at the desired level.
- Locate a dripping pan through the bottom in order to collect the fats. Add some water in dripping pan for easy cleaning.
- **Do not forget to remove plastic part from spit.**
- After grilling, screw the plastic handle to the skewer and take out the food from oven.

Cooking times table



Important

The values indicated in the table below are data indicative. They may vary according to the type of food as well as your preferences of cooking.



Important

Level 1 is the **bottom** level in the oven.



NOTICE

Do not use the upper level for grilling.

Grilling with gas grill

Food	Preparation/setting	Grilling time [#]
Toasting of bread products	3...10 min.
Small cuts of meat, sausages, bacon, etc.	15...20 min.
Chops, gammon steaks, chicken pieces, etc.	Chicken with wire rack in upturned position.	20...25 min.
Whole fish, fish fillets, fish fingers	Whole fish and fish fillets placed in the base of the grill pan.	10...20 min.
Fish in breadcrumbs	15...20 min.
Pre-cooked potato products	15...20 min.
Pizza	Placed in the base of the grill pan.	12...15 min.
Grilling/browning of food	Dish placed directly on the base of the grill compartment.	8...10 min.

[#] depending on size resp. thickness

7 Maintenance and Care

General information



DANGER

Risk of electric shock!

Switch off the electricity before cleaning appliance to avoid an electric shock.



DANGER

Hot surfaces may cause burns!

Allow the appliance to cool down before you clean it.



NOTICE

The surface might get damaged by some detergents or cleaning materials.

Do not use aggressive detergents, cleaning powder/cream or any sharp objects.

Clean the appliance thoroughly after each use; in this way it will be possible to remove cooking residues more easily, thus avoiding these from burning the next time the appliance is used.

No special cleaning agents are required for cleaning the appliance. It is recommended to use warm water with washing liquid, a soft cloth or sponge and use a dry cloth for drying.

Do not use any abrasive cleaning materials!

(model dependant) - Do not use any harsh abrasive cleaners, or hard metal scrapers to clean the glass lid as they

may scratch the surface. This may destroy the glass.



Important

Do not use steam cleaners for cleaning.

How to clean the hob

Gas hobs

1. Remove pan supports and burner caps and clean them.
2. Clean the hob.
3. Refit burner caps and check that they are securely positioned.
4. While placing pan supports, take care that burners centered to pan supports.

Cleaning the control panel



NOTICE

Damage of the control panel!
Do not remove the control knobs for control panel cleaning.

Clean control panel and control knobs.

Cleaning the oven

No oven cleaner or any other special cleaning agent is required for cleaning the oven. It is recommended to wipe the oven with a damp cloth while it is still warm.

Clean oven door

Don't use any harsh abrasive cleaners or sharp metal scrapers for cleaning the oven door. They could scratch the surface and destroy the glass.

Removal of oven door

The oven door can be disassembled for easier cleaning of the inner space of the oven.

1. Open oven door entirely.
2. Press hinged shackles back at both sides.

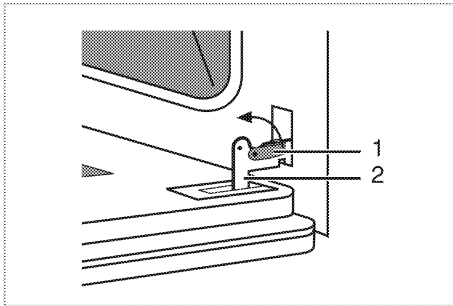

- 1 Hinged shackles
- 2 Hinge

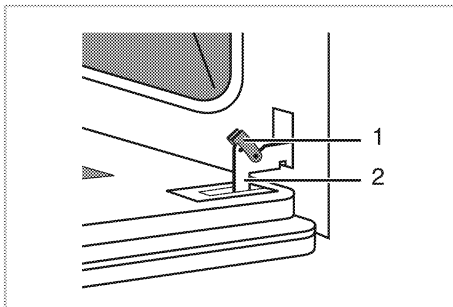

3. Put oven door in a slightly sloping position.
4. Lift the oven door to the front with both hands.

Install oven door again in reverse order after cleaning.

Replacing the oven lamp



DANGER

Hot surfaces may cause burns!

Make sure that the appliance is switched off and cooled down in order to avoid the risk of an electrical shock.

The oven lamp is a special heat-resisting (T 300 °C) electric light bulb; see *Technical Data*, page 5. Oven lamps can be obtained from a good local electrical store.



NOTICE

Position of lamp might vary from diagram.

1. Switch off the appliance at the mains.
2. Unscrew glass cover by turning anti-clockwise.

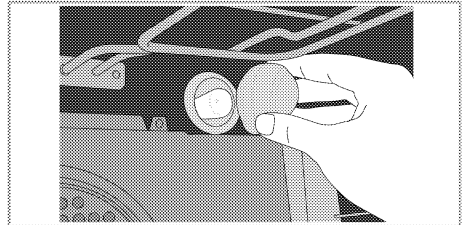

3. Unscrew oven lamp by turning anti-clockwise and replace it with new one.
4. Refit the glass cover.

8 Troubleshooting



DANGER

Risk of electric shock, short circuit or fire by unprofessional repairs!

Repairs on the appliance must be carried out by an approved service centre.



DANGER

Risk of explosion or poisoning by unprofessional repair.

Repairs on the appliance must be carried out by an approved service centre.

Normal operating conditions

- Smoke and smell may emit for a couple of hours during the first operation.
- It is normal that steam escapes during operation.
- When the metal parts are heated, they may expand and cause noise.

Before you call the service, please check the following points.

Electrical equipment

Malfunction/problem	Possible cause	Advice/remedy
The appliance does not work.	The mains fuse is defective or has tripped.	Check fuses in the fuse box. If necessary, replace or reset them.
	Appliance's plug can not be connected to the grounded socket.	Check the plug connection.
Oven light does not work	Oven lamp is defective.	Replace oven lamp.
	No current.	Check fuses in the fuse box. If necessary, replace or reset them.
Oven does not heat.	Function knob and/thermostat knob are not set.	Set function knob and thermostat knob.
	If the appliance has a timer, the timer may not be set.	Set the time.
	No power.	Check mains supply and fuse box.

Gas

Malfunction/problem	Possible cause	Advice/remedy
No ignition spark is produced.	No electric supply to the appliance.	Check fuses in the fuse box.
No gas is emitted.	Main gas tap is closed.	Open gas tap.
	Safety tube is bent.	Install safety tube without bends.
Burners do not burn smoothly or not at all.	Burners are dirty.	Clean burner parts.
	Burners are not dry.	Dry burner parts.
	Burner cap is not securely positioned.	Position burner correctly.
	Gas tap is closed.	Open gas tap.
	Gas container is empty (in case of LPG connection).	Replace gas container.

If the problem has not been solved:

1. Separate unit from the mains supply (deactivate or unscrew fuse).
2. Call the after-sales service of your store reseller.



Important

Do not attempt to repair the appliance yourself. There are no customer service items inside the appliance.

Citiți aceste instrucțiuni înainte de instalarea sau utilizarea aparatului!

Stimate Client,

Ați ales un produs avansat tehnologic, de calitate superioară.

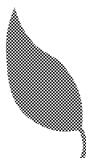

Acest aparat a fost produs în întreprinderi moderne, cu respectarea standardelor de mediu.

Instrucțiunile vă vor ajuta să utilizați rapid și în siguranță echipamentul.

- La livrare, verificați dacă aparatul nu este deteriorat. Dacă observați deteriorări datorate transportului, contactați imediat magazinul de la care l-ați achiziționat și nu puneți aparatul în funcțiune!
- Înainte de a conecta și utiliza aparatul, citiți acest manual și toate documentele incluse. Acordați o atenție deosebită instrucțiunilor privind siguranța.
- Păstrați toate documentele pentru a le putea consulta ulterior. Păstrați chitanța pentru a putea beneficia de garanție.
- Când transferați aparatul unei alte persoane, includeți toate documentele.

Cuprins

<u>1</u> Informații Generale	4	Curățarea inițială a aparatului.....	16
Prezentare generală.....	4	Încălzirea inițială	16
Date tehnice.....	5	<u>5</u> Utilizarea Plitei	18
Tabelul injectoarelor	5	Informații generale despre prepararea	
<u>2</u> Instrucțiuni Privind Siguranța .	6	alimentelor	18
Descrierea simbolurilor privind siguranța	6	Utilizarea plitelor	18
.....	6	<u>6</u> Utilizarea Cuptorului	20
Instrucțiuni esențiale privind siguranța .	6	Informații generale referitoare la coacere,	
Siguranța copiilor	7	fripturi și preparare la grill.....	20
Siguranța la lucrul cu gazul.....	8	Utilizarea cuptorului cu gaz.....	21
Siguranța la lucrul cu electricitatea....	8	Tabelul duratelor de preparare.....	22
Utilizare vizată.....	9	Utilizarea grill-ului cu gaz	22
Depozitare la deșeuri	9	Tabelul duratelor de preparare.....	24
Materialul de ambalare	9	<u>7</u> Întreținere Și Curățare	25
Echipamente vechi.....	9	Informații generale	25
Transportul ulterior.....	9	Curățarea plitei.....	25
<u>3</u> Instalare.....	10	Curățarea panoului de control	25
Înainte de instalare	10	Curățarea cuptorului	25
Instalarea și conectarea.....	11	Demontarea ușii cuptorului.....	26
Adaptarea la tipul de gaz folosit	13	Înlocuirea lămpii cuptorului.....	26
<u>4</u> Pregătiri.....	16	<u>8</u> Remedierea Problemelor.....	27
Sfaturi pentru economisirea energiei..	16		
Punerea în funcțiune.....	16		

1 Informații Generale

Prezentare generală

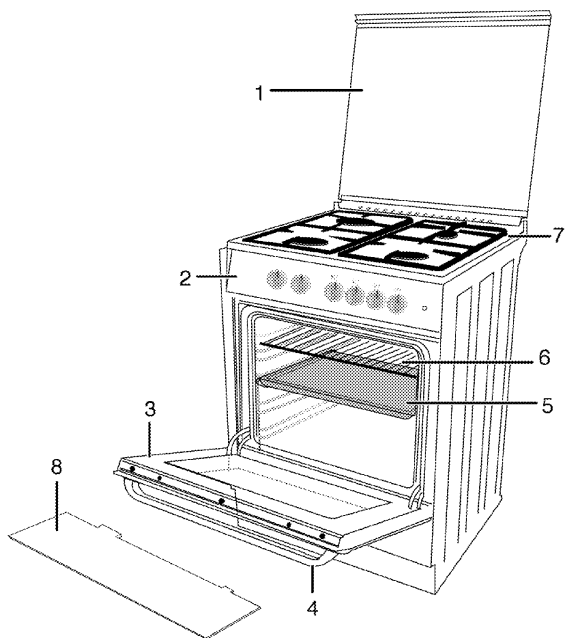

- | | | | |
|---|------------------|---|---------------|
| 1 | Capac superior | 5 | Tavă |
| 2 | Panou de control | 6 | Raft grilă |
| 3 | Ușă frontală | 7 | Placă arzător |
| 4 | Mâner | 8 | Scut termic |

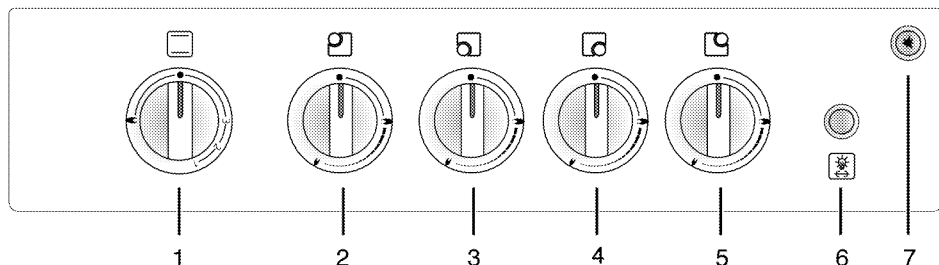

- | | | | |
|---|-----------------------------|---|--------------------------------|
| 1 | Buton cuptor | 5 | Arzător auxiliar Dreapta spate |
| 2 | Arzător normal Stânga spate | 6 | Buton lampă și rotisor |
| 3 | Arzător normal Stânga față | 7 | Buton aprindere |
| 4 | Arzător rapid Dreapta față | | |

Date tehnice

GENERAL	
Dimensiuni exterioare (înălțime/lățime/adâncime)	850 mm/500 mm/600 mm
Tensiune/frecvență	220-240 V ~ 50 Hz
Siguranță fuzibilă	min. 10 A
Tip cablu / secțiune transversală	H05VV-FG 3 x 0,75 mm ²
Lungime cablu	max. 2
Categorie aparat cu gaz	II _{2H3B/P}
Tip/presiune gaz	NG G 20/20 mbar
Consum total de gaz	10.4 kW
Conversie tip/presiune gaz ^s – opțional	LPG G 30/28-30 mbar Propane 31/37 mbar
PLITĂ	
Arzătoare	
Stânga spate	Arzător normal
Putere	2000 W
Stânga față	Arzător normal
Putere	2000W
Dreapta față	Arzător rapid
Putere	2900 W
Dreapta spate	Arzător auxiliar
Putere	1000 W
CUPTOR/GRILL	
Cuptor principal	Cuptor cu gaz
Iluminare interioară	15-25W
Consum energie grill	2,0 kW

Tabelul injectoarelor

Poziție zonă plită	2000 W Stânga spate	2000W Stânga față	2900 W Dreapta față	1000 W Dreapta spate
Tip gaz / Presiune gaz				
G 20/20 mbar	103	103	115	72
G 30/28-30 mbar	72	72	87	50
G 31/ 37 mbar	72	72	87	50
Tip gaz / Presiune gaz	Cuptor cu gaz		GRILL	
G 20/20 mbar	119		104	
G 30/28-30 mbar	79		71	
G 31/ 37 mbar	79		71	

2 Instrucțiuni Privind Siguranța

Descrierea simbolurilor privind siguranța

În acest manual sunt folosite următoarele tipuri de instrucțiuni și informații privind siguranța. Acestea pot fi diferențiate prin intermediul simbolului și expresiei de la început.



PERICOL

Pericol mare de vătămări corporale.

Nerespectarea poate provoca vătămări grave sau moartea.



ATENȚIE

Pericol de vătămări corporale.

Nerespectarea poate provoca vătămări minore sau medii.



OBSERVAȚIE

Pericol de pagube materiale.

Nerespectarea poate provoca deteriorarea aparatului sau a altor obiecte.



Important

Sfat pentru utilizator.

Informații utile referitoare la utilizarea aparatului. Nu conține informații referitoare la vătămări corporale.

Instrucțiuni esențiale privind siguranța

- Producătorul își rezervă dreptul de a modifica fără preaviz specificațiile tehnice în scopul îmbunătățirii calității produsului. Ilustrațiile din

acest manual ar doar rol descriptiv, fiind posibil să nu fie identice cu produsul dvs. Valorile declarate în inscripțiile de pe aparat sau în alte documente tipărite sunt obținute în laborator, conform standardelor în vigoare. Aceste valori pot să varieze în funcție de utilizarea produsului și de condițiile ambientale.

- Acest aparat nu este destinat utilizării de către persoane (inclusiv copii) cu deficiențe fizice, senzoriale sau mintale, sau care nu au experiența și cunoștințele necesare, cu excepția cazului în care sunt supravegheate sau instruite cu privire la utilizarea aparatului de către o persoană responsabilă de siguranța acestora.

Supravegheați copiii pentru a nu se juca cu aparatul.

- Aveți la dispoziție un sistem suplimentar de protecție împotriva atingerii ușii cuptorului. Această piesă trebuie montată când în apropierea cuptorului se află copii mici.
- A nu se folosi când abilitățile mentale sau de coordonare sunt afectate de alcool și / sau medicamente.
- Nu folosiți aparatul dacă este defect sau are deteriorări vizibile.
- Nu efectuați reparații sau modificări ale aparatului. Puteți totuși remedia anumite defecțiuni; vezi *Remediarea Problemelor*, pagina 27.

- Aveți grijă când preparați rețete care includ băuturi alcoolice. Alcoolul se evaporă la temperaturi mari și poate provoca incendii deoarece se va aprinde în contact cu suprafețele fierbinți.
- Nu încălziți conserve cu mâncare sau borcane închise în cuptor. Presiunea acumulată poate provoca explozia acestora.
- Nu lăsați obiecte inflamabile lângă aparat, deoarece părțile laterale ale acestuia se încălzesc în timpul utilizării.
- Nu lăsați vase goale pe arzătoarele pornite. Acestea se pot deteriora.
- Nu lăsați recipiente din plastic sau aluminiu pe suprafața aparatului, deoarece aceasta poate fi fierbinte. De asemenea, nu păstrați alimente în acest tip de recipiente.
- Închideți capacul numai după ce plita s-a răcit suficient.
Pentru a evita scurgerea lichidelor vărsate în spatele sau în interiorul cuptorului, ștergeți suprafața capacului înainte de a-l ridica.
- Nu amplasați tăvi de gătit, recipiente sau folie din aluminiu direct pe partea inferioară a cuptorului. Căldura acumulată poate deteriora partea inferioară a cuptorului.
- Nu așezați vase, oale sau tăvi direct pe baza compartimentului cuptorului.
Asigurați-vă că orificiile de ventilație nu sunt înfundate.
- Produsul se poate înfierbânta în timpul utilizării. Nu atingeți arzătoarele fierbinți, interiorul cuptoru-

lui, elementele de încălzire etc. Țineți copiii la distanță!

- Folosiți mănuși termoizolatoare când introduceți sau scoateți alimente în/din cuptor.
- Nu folosiți mașina de gătit cu geamul frontal al ușii demontat.
- Suprafața din spatele cuptorului se înfierbântă în timpul utilizării. Conexiunile la gaz / electricitate nu trebuie să atingă suprafața din spate, în caz contrar pot fi deteriorate. Nu striviți cablurile de conectare între ușa fierbinte a cuptorului și cadru. Nu trasați cablurile de conectare peste zona de gătit. În caz contrar, izolația cablurilor se poate topi, putând provoca scurt-circuite și incendii.
- Verificați dacă toate butoanele aparatului sunt închise după utilizare.



Important

Pentru ca garanția produsului să fie valabilă, acesta trebuie instalat de o persoană calificată, conform reglementărilor în vigoare.

Siguranța copiilor

- Piesele accesibile ale aparatului se înfierbântă în timpul utilizării acestuia; nu lăsați copiii să se apropie până când aparatul se răcește.
- Nu depozitați pe aparat obiecte pe care copiii ar fi tentați să le ia.
- Ambalajele pot fi periculoase pentru copii. Nu lăsați copiii să se apropie de ambalaje. Depozitați la deșeurile toate ambalajele conform standardelor de mediu.

- **Nu** amplasați obiecte grele pe ușa deschisă și **nu** permite copiilor să se așeze pe aceasta. Există pericolul de răsturnare sau de deteriorare a balamalelor.

Siguranța la lucrul cu gazul

- Lucrările la echipamentele și rețelele de gaz pot fi efectuate numai de persoane calificate autorizate.
- "Înainte de instalare, asigurați-vă că aparatul este reglat pentru parametrii rețelei locale de gaz (tipul și presiunea gazului)."
- "Acest aparat nu este conectat la un sistem de evacuare a gazelor arse. Aparatul trebuie instalat și conectat conform reglementărilor în vigoare. Se va acorda o atenție deosebită reglementărilor în vigoare privind ventilația;" vezi *Înainte de instalare, pagina 10*
- "Utilizarea aparatelor de gătit cu gaz are ca efect producerea de căldură și umiditate în încăperea în care sunt instalate. Asigurați-vă că bucătăria este bine ventilată: mențineți orificiile de ventilație naturală deschise, sau instalați un dispozitiv de ventilație mecanică (hotă). Utilizarea prelungită și intensivă a aparatului poate necesita ventilație suplimentară, de exemplu prin sporirea turației ventilatorului hoteli."
- Echipamentele și rețelele de gaz trebuie verificate periodic pentru a asigura funcționarea corectă a acestora. Asigurați întreținerea anuală.
- Curățați regulat arzătoarele. Flacăra trebuie să fie albastră și uniformă.

- Aparatele cu gaz necesită o combustie corectă. În cazul unei combustii incomplete, este posibil să se genereze monoxid de carbon (CO). Monoxidul de carbon este un gaz incolor, inodor și foarte toxic, ce poate produce moartea chiar și în doze foarte mici.
- Solicitați de la compania distribuitoare de gaze informații cu privire la numerele de urgență și măsurile de siguranță ce trebuie luate la detectarea mirosului de gaz.

Măsurile de luat la detectarea mirosului de gaz



PERICOL

Pericol de explozie și intoxicație!

Nu folosiți flăcări deschise și nu fumați.

Nu acționați întrerupătoare electrice (de ex. întrerupătoare pentru becuri, soneria).

Nu folosiți telefoane fixe sau mobile.

1. Închideți toate robinetele aparatelor cu gaz și gazometrelor.
2. Deschideți ușile și ferestrele.
3. Verificați strângerea tuturor tuburilor și conexiunilor. Dacă simțiți în continuare miros de gaz, părăsiți locuința.
4. Avertizați vecinii.
5. Chemați pompierii. Folosiți un telefon din afara locuinței.
6. Nu reveniți în casă decât după ce vi se confirmă că nu există pericole.

Siguranța la lucrul cu electricitatea

- Lucrările la echipamentele și rețelele electrice pot fi efectuate numai de persoane calificate autorizate.

- În cazul unor defecțiuni, opriți aparatul și deconectați-l de la rețeaua electrică. În acest scop, scoateți siguranța.
- Asigurați-vă că amperajul siguranței corespunde amperajului mașinii de gătit.

Utilizare vizată

Aparatul este destinat exclusiv uzului casnic. Se interzice utilizarea comercială.

Acest produs nu trebuie folosit pentru încălzirea încăperilor.

Producătorul nu este responsabil pentru pagubele provocate de utilizarea incorectă sau manipularea incorectă.

Aparatul poate fi folosit pentru dezghețarea, coacerea, prăjirea și prepararea la grill a alimentelor.

Depozitare la deșeuri

Materialul de ambalare



PERICOL

Pericol de sufocare datorită ambalajelor!

Nu lăsați copiii să se apropie de ambalaje.

Ambalajul și materialele de fixare la transport sunt fabricate din materiale care nu afectează mediul înconjurător. Depozitați la deșeuri toate ambalajele conform standardelor de mediu. Astfel, veți proteja mediul înconjurător.

Echipamente vechi



Acest produs este inscripționat cu simbolul de colectare selectivă a deșeurilor electronice (WEEE). Acesta

indică faptul că produsul trebuie depozitat la deșeuri conform Directivei europene 2002/96/EC pentru a fi reciclat sau dezasamblat, în scopul minimizării impactului asupra mediului. Pentru informații suplimentare, contactați autoritățile locale sau regionale.

Produsele electronice care nu sunt colectate selectiv pot fi periculoase pentru mediu și sănătate datorită prezenței substanțelor toxice.

Transportul ulterior



OBSERVAȚIE

Nu așezați alte articole pe aparat. Aparatul trebuie transportat în poziție verticală.

Păstrați cutia originală a aparatului și transportați-l în aceasta. Respectați instrucțiunile indicate pe cutie.



Important

Verificați aspectul aparatului pentru a identifica eventualele deteriorări survenite în timpul transportului.

Asigurați capacele arzătoarelor și suporturile pentru recipiente cu bandă adezivă.

Pentru a preveni deteriorarea ușii cuptorului de către grilajul și tava din interior, așezați o bandă de carton în interiorul ușii cuptorului, în dreptul tăvilor. Lipiți cu bandă adezivă ușa cuptorului de pereții laterali.

Dacă nu mai aveți cutia originală

Împachetați aparatul în ambalaj de plastic cu bule de aer sau în carton gros și fixați-l bine cu bandă adezivă pentru a preveni deteriorarea acestuia pe durata transportului.

3 Instalare

Înainte de instalare

Pentru a asigura circulația aerului prin orificiile de ventilare de sub produs, recomandăm instalarea produsului pe o suprafață dură, astfel încât picioarele să nu se afunde în covor sau în alte suprafețe moi.

Podeaua bucătăriei trebuie să poată susține greutatea aparatului, a recipientelor și a alimentelor; vezi *Date tehnice, pagina 5*.

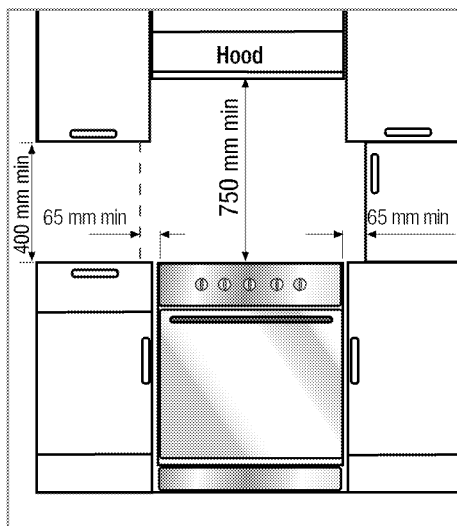

Între aparat și pereți/mobilierul de bucătărie trebuie păstrată o distanță de siguranță. Vezi figura (valori date în mm).

- Puteți amplasa corpuri de mobilă pe ambele părți ale aparatului, cu condiția menținerii unei distanțe de 400mm față de obiectele de deasupra și de 65mm față de obiectele din lateral.

- Aparatul poate fi instalat și fără obiecte de mobilier în jur. Păstrați o distanță minimă de 750mm între suprafața plitei și obiectele de deasupra acesteia.
- Dacă urmează să montați o hotă, respectați instrucțiunile producătorului acesteia cu privire la înălțimea de montare.
- În cazul modelelor cu uși care se deschid în lateral, recomandăm menținerea unui spațiu lateral de 60 mm între mașina de gătit și eventualii pereți laterali, pentru a permite deschiderea completă a ușii.
- Aparatul este destinat instalării în mobilierul de bucătărie disponibil în comerț.
- Aparatul se încadrează în clasa 1, putând fi amplasat cu spatele și o latură lipite de pereții bucătăriei, mobilier de bucătărie sau echipamente de orice dimensiune. Mobilierul de bucătărie sau echipamentul de pe **cealaltă** latură nu poate fi mai mare decât aparatul.
- Mobilierul de bucătărie de lângă aparat trebuie să fie rezistent la căldură (minim 100 °C).

Ventilarea camerei

Aerul din încăpere este folosit pentru alimentarea arderii, iar gazele rezultate în urma arderii sunt emise direct în încăpere.

Ventilarea corectă a camerei este esențială pentru utilizarea în siguranță a aparatului. Dacă nu există ferestre

sau uși pentru ventilarea camerei, trebuie să creați un orificiu de ventilare.

Dimensiunea încăperii	Orificiu de ventilare
sub 5 m ³	min. 100 cm ²
5 m ³ - 10 m ³	min. 50 cm ²
peste 10 m ³	nu este necesar
La subsol / demisol	min. 65 cm ²

Instalarea și conectarea



Important

Nu instalați aparatul lângă frigider sau congelatoare. Căldura emisă de aparat va spori consumul de electricitate al echipamentelor de răcire.

- Aparatul trebuie instalat și conectat conform regulilor de instalare în vigoare.
- Aparatul trebuie transportat de cel puțin două persoane.



OBSERVAȚIE

Pagube materiale!
Mânerul ușii nu trebuie folosit pentru ridicarea sau mutarea aparatului.

- Aparatul trebuie amplasat direct pe podea. Nu trebuie amplasat pe un soclu sau pedestal.

Conectarea la rețeaua de gaz



PERICOL

Pericol de explozie sau intoxicație în cazul instalării efectuate de persoane necalificate.

Aparatul poate fi conectat la rețeaua de distribuție a gazului numai de o persoană calificată și autorizată.



PERICOL

Pericol de explozie!

Înainte de a începe lucrările la instalația de gaz, opriți alimentarea cu gaz.

- Presiunea și tipul gazului din rețeaua locală trebuie să corespundă presiunii și tipului gazului specificate pe plăcuța de identificare sau pe eticheta care indică tipul gazului de pe aparat.



OBSERVAȚIE

Mașina dvs. de gătit este reglată pentru gaze naturale.

- Instalația de gaze naturale trebuie reglată înainte de instalarea aparatului.
- Dacă este cazul, schimbați furtunul ascuțit din spatele cuptorului selectând soluția adecvată în funcție de amplasarea robinetului de gaze naturale.

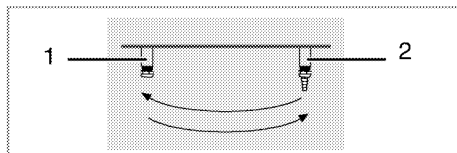

- 1 Dop
- 2 Duză furtun

- Instalația de gaze naturale trebuie să se termine cu o conductă flexibilă astupată.
- Reprezentatul de service va demonta dopul în timpul conectării și va conecta aparatul folosind un record drept.
- Asigurați-vă că robinetul conductei de gaze naturale este ușor accesibil.
- Pentru a utiliza ulterior aparatul cu alt tip de gaz, apălați la un service autorizat pentru efectuarea conversiei.



PERICOL

Pericol de explozie din cauza deteriorării tubului de siguranță!

Tubul de siguranță nu trebuie presat, îndoit, strivit sau atins de piesele fierbinți ale aparatului.

Conectarea la priză



Important

Acest aparat trebuie împământat!

Societatea noastră nu va fi responsabilă de deteriorările provocate de utilizarea aragazului fără împământare.



PERICOL

Pericol de șoc electric, scurtcircuit sau incendiu în cazul instalării de către persoane necalificate!

Aparatul poate fi conectat la rețeaua electrică numai de o persoană calificată autorizată; garanția este valabilă numai în cazul instalării corecte.



PERICOL

Pericol de șoc electric, scurtcircuit sau incendiu în cazul deteriorării cablului de alimentare!

Cablul nu trebuie presat, îndoit, strivit sau atins de piesele fierbinți ale aparatului.

În cazul în care cablul de alimentare este deteriorat, trebuie înlocuit de un electrician calificat.

Parametrii rețelei electrice trebuie să corespundă parametrilor specificați pe plăcuța de identificare a aparatului. Plăcuța de identificare poate fi văzută după deschiderea capacului inferior sau este amplasată pe peretele posterior al aparatului, în funcție de tipul acestuia.

Cablul de alimentare a aparatului trebuie să corespundă specificațiilor; vezi tabelul cu date tehnice *Date tehnice*, pagina 5.



Important

Ștecherul trebuie să fie ușor accesibil după instalare (fără să fie amplasat deasupra plitei).

Conectați cablul de alimentare la priză.



PERICOL

Pericol de șoc electric!

Înainte de a efectua lucrări la instalația electrică, deconectați produsul de la priză.

- Împingeți aparatul spre peretele bucătăriei.
- Pentru a alinia aparatul cu blatul, reglați piciorul rotindu-l spre dreapta sau spre stânga, după caz.

Verificarea finală

1. Verificați funcționarea sistemului electric.
2. Deschideți alimentarea cu gaz.

3. Verificați fixarea și strângerea corectă a instalației de gaz.
4. Aprindeți arzătoarele și verificați aspectul flăcării.

i Important

Flacăra trebuie să fie albastră și uniformă. Dacă flacăra are tente gălbui, verificați poziția capacului arzătorului sau curățați arzătorul.

Adaptarea la tipul de gaz folosit



PERICOL

Pericol de explozie!

Înainte de a începe lucrările la instalația de gaz, opriți alimentarea cu gaz.

Pentru a modifica tipul de gaz folosit, schimbați toate injectoarele și reglați toate robinetele în poziția de debit redus.

Schimbarea injectoarelor arzătoarelor

1. Scoateți capacul și corpul arzătorului.
2. Deșurubați injectoarele.
3. Montați injectoarele noi.
4. Verificați fixarea și strângerea corectă a tuturor conexiunilor.



OBSERVAȚIE

Poziția injectoarelor noi este marcată pe ambalaj sau în tabel *Tabelul injectoarelor*, pagina 5

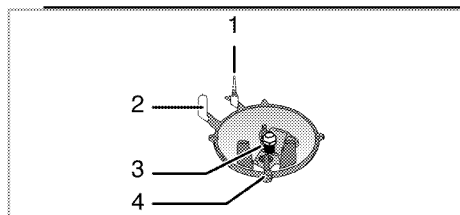

- 1 Dispozitiv de supraveghere a flăcării (în funcție de model)

- 2 Aprindere electrică
- 3 Injector
- 4 Arzător



Important

Cu excepția unor situații speciale, nu încercați să demontați robinetele arzătoarelor. Schimbarea robinetelor poate fi efectuată numai de personal de service autorizat.

Reglaj debit gaz redus pentru robinetele plitei

1. Aprindeți arzătorul care trebuie reglat și rotiți butonul la flacăra mică.
2. Scoateți butonul.
3. Folosind o șurubelniță, reglați injectorul de pe robinetul de gaz în poziția de debit redus.

Pentru GPL (butan-propan) este suficient să strângeți șurubul.

În cazul gazului natural, trebuie să răsuciți o singură dată șurubul în sens contrar acelor de ceasornic.

» Înălțimea normală a unei flăcări drepte în poziția flăcără mică trebuie să fie de 6-7 mm.

4. Dacă flacăra este mai înaltă, rotiți șurubul în sensul acelor de ceasornic. Dacă este mai mică, rotiți în sens opus.
5. Ca verificare finală, rotiți robinetul în poziția flăcără mare și flăcără mică și verificați dacă flacăra nu se stinge.

În funcție de tipul robinetului de gaz al aparatului dumneavoastră, poziția șurubului de reglare poate varia. Consultați diagramele de mai jos.

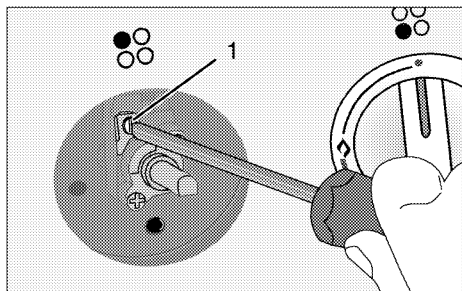

1 Șurub de reglare a debitului

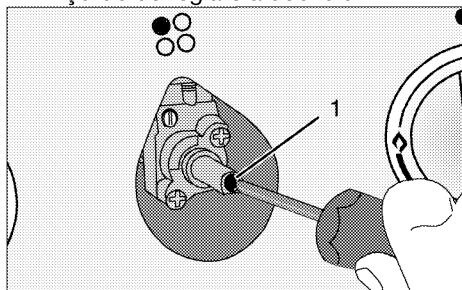

1 Șurub de reglare a debitului

Schimbarea injectorului grill-ului

1. Deschideți ușa grill-ului.
2. Deșurubați șurubul de fixare a arzătorului.
3. Îndepărtați arzătorul.
4. Deșurubați injectorul.
5. Montați injectorul nou.

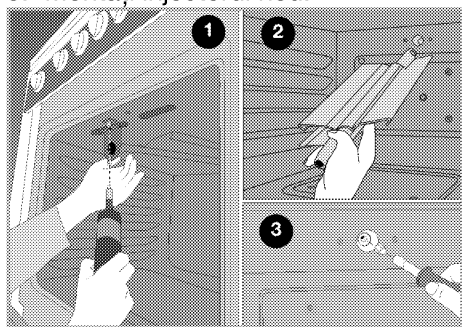

Schimbarea injectorului cuptorului

Pentru a schimba injectorul arzătorului cuptorului, consultați specificațiile aparatului dvs.;

- Deschideți capacul inferior, dacă există.

- Scoateți capacul inferior, dacă există.
 - Scoateți sertarul dispozitivului de încălzire al cuptorului, dacă există.
- Apoi:

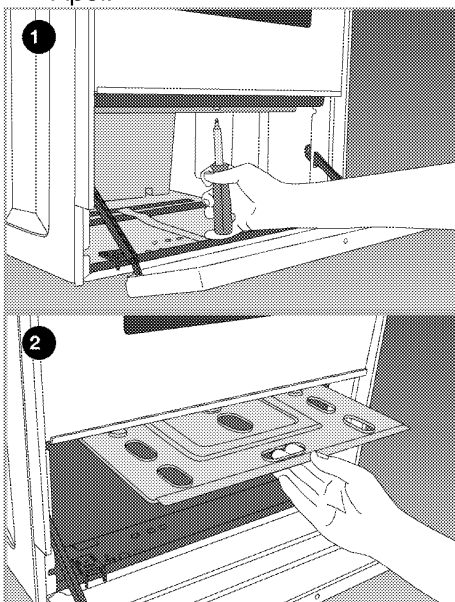

1. Deșurubați șuruburile tablei inferioare de protecție a cuptorului și scoateți-o.
2. Deschideți ușa din față.
3. Deșurubați șuruburile de fixare a plăcii de bază.

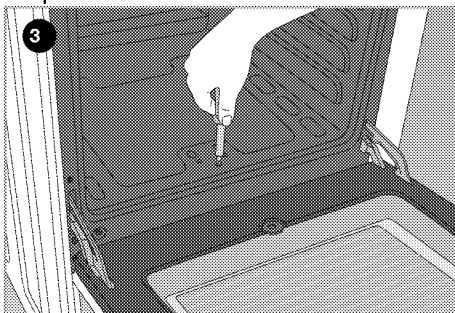

4. Demontați arzătorul cuptorului de pe suportul injectorului.

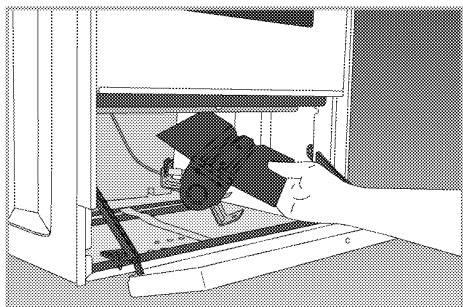

5. Deșurubați injectorul.
6. Montați injectorul nou.

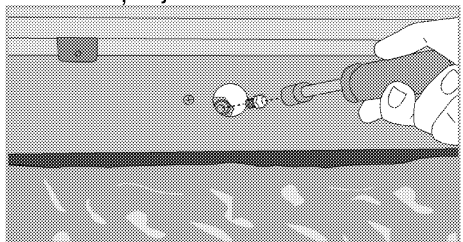

Reglarea debitului redus pentru cuptorul cu gaz

Verificarea periodică a reglajului este extrem de importantă pentru funcționarea corespunzătoare a cuptorului. Pentru siguranță maximă, instrucțiunile din acest manual trebuie urmate cu atenție.

1. Aprindeți arzătorul care trebuie reglat și rotiți butonul la flacăra mare.
2. Închideți ușa cuptorului și așteptați 10 - 15 minute înainte de a efectua reglajul.
3. Scoateți butonul.
4. După 15 minute, rotiți butonul la flacăra mică.

5. Reglați șurubul 1 de pe robinetul cuptorului astfel încât flacăra să aibă o înălțime de 2-3mm. Rotiți șurubul în sensul acelor de ceasornic pentru a reduce flacăra, sau în sens contrar acelor de ceasornic pentru a mări flacăra.



Important

Dacă temperatura cuptorului crește nejustificat, opriți cuptorul și apelați la un service autorizat pentru a repara termostatul cuptorului.

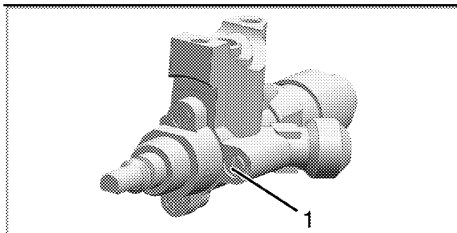

Butan/ propan

Strângeți șurubul până la capăt

Gaze naturale

Slăbiți șurubul cu o jumătate de tură



OBSERVAȚIE

Dacă ați schimbat tipul gazului, trebuie să schimbați și plăcuța de identificare care indică tipul gazului folosit de aparat.

4 Pregătiri

Sfaturi pentru economisirea energiei

Următoarele sfaturi vă vor ajuta să protejați mediul înconjurător și să economisiți energie:

- Folosiți recipiente de culoare închisă și emailate, deoarece transferul de căldură va fi mai eficient.
- La prepararea mâncărilor, efectuați preîncălzirea dacă se specifică în manualul de utilizare sau în rețetă.
- Nu deschideți frecvent ușa cuptorului în timpul preparării.
- Încercați să preparați mai multe mâncăruri simultan în cuptor (puteți prepara simultan două mâncăruri diferite amplasând recipientele pe același grilaj). Este recomandabil să preparați mâncărurile în succesiune. Astfel, nu va fi necesar să preîncălziți din nou cuptorul.
- Decongeलाți alimentele înainte de a le găti.
- Folosiți recipient cu capace pentru prepararea mâncărilor. Dacă nu folosiți capace, consumul de curent poate spori de până la patru ori.
- Folosiți arzătorul de dimensiune adecvată bazei recipientului. Folosiți recipiente adaptate la mâncarea preparată. Recipientele mai mari necesită mai multă energie.

Punerea în funcțiune

Curățarea inițială a aparatului



OBSERVAȚIE

Suprafața poate fi deteriorată de unii detergenți sau materiale de curățare.

Nu folosiți obiecte ascuțite, detergenți, prafuri sau substanțe de curățare agresive.

1. Îndepărtați toate ambalajele.
2. Ștergeți suprafețele aparatului cu o cârpă umedă sau cu un burete umed, apoi uscați-le cu o cârpă.

Încălzirea inițială



AVERTISMENT

Suprafețele fierbinți provoacă arsuri!

Nu atingeți suprafețele fierbinți ale aparatului. Nu lăsați copiii să se apropie de aparat; folosiți mănuși pentru cuptor.

Lăsați aparatul să se răcească înainte de a detașa protecția termică.



Important

Este posibil ca în timpul primei încălziri să se emită mirosuri și fum. Asigurați o ventilație adecvată.

Înainte de prima utilizare, trebuie arse eventualele reziduuri datorate producției sau straturi de protecție.

Încălziți aparatul timp de circa 30 de minute, apoi opriți-l.

Cuptor cu gaz

1. Scoateți toate tăvile și grilajele din cuptor.
2. Închideți ușa cuptorului.
3. Selectați flacăra maximă în cuptor; vezi *Utilizarea cuptorului cu gaz, pagina 21*.
4. Încălziți timp de aproximativ 30 de minute.
5. Opriți cuptorul; vezi *Utilizarea cuptorului cu gaz, pagina 21*

Cuptor grill

1. Scoateți toate tăvile și grilajele din cuptor.
2. Închideți ușa cuptorului.
3. Selectați flacăra maximă a grill-ului; vezi *Utilizarea grill-ului cu gaz, pagina 22*.
4. Încălziți timp de aproximativ 30 de minute.
5. Opriți grill-ul; vezi *Utilizarea grill-ului cu gaz, pagina 22*

5 Utilizarea Plitei

Informații generale despre prepararea alimentelor



PERICOL

Pericol de incendiu datorită uleiului supraîncălzit!

Nu lăsați uleiul nesupravegheat pe plită.

Nu încercați să stingeți incendiul cu apă! Dacă uleiul s-a aprins, acoperiți imediat oala sau tigaia cu un capac. Opriti plita dacă este posibil și telefonați la pompieri.

- Asigurați-vă că mânerul tigăilor nu pot fi lovite accidental și nu se încălzesc datorită zonelor fierbinți din jur. Nu folosiți recipiente instabile, care se răstoarnă cu ușurință. De asemenea, recipientele excesiv de grele pot fi periculoase. Folosiți numai oale sau tigăi cu baza plată.
- Folosiți recipiente suficient de mari pentru a evita vărsarea alimentelor și murdărirea aparatului în timpul fierberii. Nu așezați capacele pe arzătoare. Amplasați întotdeauna recipientele pe mijlocul arzătoarelor. Ridicați recipientele când le mutați de pe un arzător pe altul, nu le trageți.

Prepararea la gaz

- Dimensiunea recipientului trebuie să corespundă dimensiunii flăcării. Reglați flacăra astfel încât să nu depășească partea inferioară a recipientului; amplasați recipientul central deasupra arzătorului.

Utilizarea plitelor

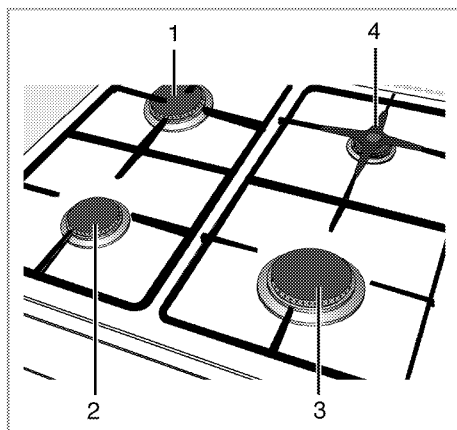

- 1 Arzător normal 20–22 cm
- 2 Arzător normal 20–22cm
- 3 Arzător rapid 22-24 cm
- 4 Arzător auxiliar 12–18 cm reprezintă diametrul recomandat al recipientelor amplasate pe arzătoarele respective.

Flacăra mare simbolizează temperatura maximă, în timp ce flacăra mică simbolizează temperatura minimă. În poziția închisă (sus), alimentarea cu gaz a arzătoarelor este oprită.

Aprindeți arzătoarele



Arzătoarele pot fi aprinse folosind butonul de aprindere.

1. Apăsăți și mențineți apăsat butonul arzătorului.
2. Rotiți-l în sens contrar acelor de ceasornic, spre flacăra mare.

3. Apăsăți butonul de aprindere, apoi eliberați-l. Repetați procesul până când gazul se aprinde.
4. Reglați flacăra după caz.

Opriti arzătoarele

Rotiți butonul arzătorului în poziția închis (sus).

Dispozitiv de supraveghere a flăcării (în funcție de model)

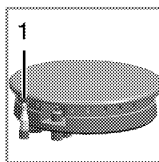

Dacă flacăra arzătoarelor se stinge indiferent de motiv, dispozitivul de supraveghere a flăcării întrerupe imediat alimentarea cu gaz.

1 . Dispozitiv de supraveghere a flăcării

- Rotiți butonul în sensul acelor de ceasornic și așteptați aprinderea.
- Mențineți butonul apăsat timp de 3-5 după aprinderea gazului.
- Repetați procedura dacă flacăra se stinge. Dacă flacăra se stinge după eliberarea butonului, repetați procedura ținând butonul apăsat timp de 15 secunde.



PERICOL

Pericol de explozie în cazul acumulărilor de gaz!

Nu apăsați butonul mai mult de 15 secunde dacă flacăra nu se aprinde.

Așteptați un minut, apoi repetați procedura de aprindere.

6 Utilizarea Cuptorului

Informații generale referitoare la coacere, fripturi și prepararea la grill



PERICOL

Pericol de opărire cu abur!

Atenție la deschiderea ușii, deoarece pot ieși aburi.

Sfaturi pentru coacere

- Folosiți recipiente din metal sau aluminiu cu strat anti-aderent sau forme din silicon termorezistent.
- Utilizați corect spațiul de pe raft.
- Este recomandabil să amplasați forma în mijlocul raftului.
- Mențineți ușa cuptorului închisă.

Sfaturi pentru fripturi

- Condimentarea cu suc de lămâie și piper negru va îmbunătăți rezultatul gătirii puilor sau curcanilor întregi, precum și a bucăților mari de carne.
- Prepararea cărnii cu os durează cu circa 15-30 de minute mai mult decât prepararea unei bucăți de carne de aceeași dimensiune fără os.
- Calculați 4-5 minute de preparare pentru fiecare centimetru din înălțimea bucății de carne.
- Lăsați carnea în cuptor timp de circa 10 minute după încheierea perioadei de preparare. Astfel, sucurile se vor distribui mai bine în friptură și nu vor curge la tăierea acesteia.
- Peștele în recipiente termorezistente trebuie amplasat pe raftul mijlociu sau inferior.

Sfaturi pentru prepararea la grill

Carnea, peștele și puiul preparat la grill se rumenesc rapid, au o crustă gustoasă și nu se usucă. Bucățile plate de carne, frigăruiile, cârnații și legumele cu conținut ridicat de apă (de ex. roșiile și cepele) sunt ideale pentru prepararea la grill.

- Distribuți alimentele care urmează să fie preparate la grill pe grătar sau pe grătarul amplasat pe o tavă astfel încât să nu depășească dimensiunile elementului de încălzire.
- Introduceți grătarul sau tava în cuptor la nivelul dorit. Dacă folosiți un grătar, amplasați în partea inferioară o tavă pentru colectarea grăsimii scurse.
- Pentru a simplifica curățarea, adăugați puțină apă în tavă.

Introducerea scutului termic

Scutul termic este folosit pentru prepararea la grill cu ușa cuptorului deschisă. Aceasta protejează panoul de control și butoanele împotriva căldurii și reziduurilor.

1. Deschideți ușa cuptorului și introduceți scutul termic în fantele de sub panoul de control.

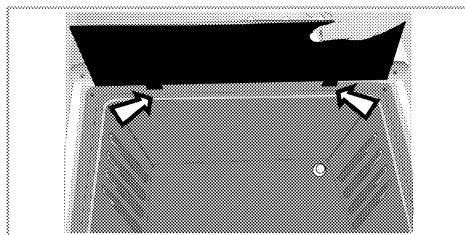

- » Cu scutul termic montat, ușa cuptorului rămâne deschisă.

Utilizarea cuptorului cu gaz

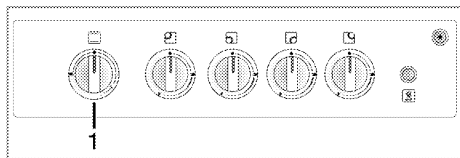

1 Buton cuptor

Cuptorul cu gaz poate fi utilizat prin intermediul butonului acestuia. În poziția închisă (sus), alimentarea cu gaz este oprită.

Pornirea cuptorului cu gaz

Flacăra cuptorului cu gaz se aprinde folosind butonul de aprindere.

1. Deschideți ușa cuptorului.
2. **Mențineți apăsat** butonul cuptorului și rotiți-l în sens contrar acelor de ceasornic.
3. Apăsați butonul de aprindere, apoi eliberați-l.
» Repetați procesul până când gazul se aprinde.
4. Mențineți apăsat butonul cuptorului pentru încă 3 - 5 secunde.
5. Verificați dacă aprinderea funcționează.
6. În cazul în care curentul electric este întrerupt, aprindeți gazul cu bricheta din orificiul de aprindere.
7. Reglați flacăra după caz.

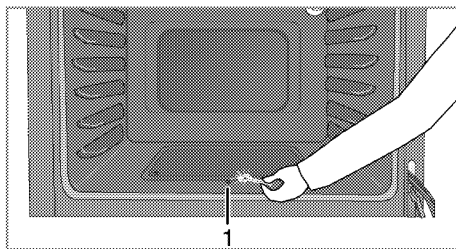

1 Orificiu aprindere



PERICOL

Pericol de explozie datorită gazelor nearse!

Dacă flacăra nu se aprinde, mențineți butonul apăsat max. 15 secunde, apoi eliberați-l. Așteptați un minut, apoi repetați procedura de aprindere.

Oprirea cuptorului cu gaz

1. Rotiți butonul cuptorului în poziția închis (sus).

Semnificația nivelurilor gazului:

Nivel gaz	1	2	3
Temperatură	170 °C	280 °C	284 °C

Tabelul duratelor de preparare

i Important

Valorile specificate au fost determinate în laborator. Valorile optime în cazul dvs. pot diferi de aceste valori.

i Important

Nivelul 1 reprezintă temperatura cea mai mică a cuptorului.

! OBSERVAȚIE

Sarcină maximă pentru tava cuptorului: 4 kg (8,8 lbs).

Coacerea și prepararea fripturilor

Alimente	Preîncălzire *	Nivel amplasare	Poziție buton control	Durată preparare
Plăcintă cu mere	10 min.	4...5	1	25...30 min.
Tartă cu fructe	10 min.	4...5	1	25...35 min.
Plăcintă	10 min.	3...4	1	30...40 min.
Fursecuri	10 min.	4...5	1	25...35 min.
Produse patiserie	10 min.	5	1	35...45 min.
Cozonac	10 min.	3	1	30...40 min.
Biscuiți	-	4...5	1	20...30 min.
Friptură de miel	10 min.	4...5	1	35...45 min. pe 450 g + 30 min.
Friptură de vită	10 min.	2	1	50...60 min. pe 450 g + 30 min.
Curcan	10 min.	3...4	1	50...60 min. pe 450 g + 30 min.
Carne de pasăre	10 min.	3...4	1	30...40 min. pe 450 g + 25 min.
Caserole	-	4	1	90...120 min. [§]
Pește	10 min.	3	1	35...45 min.
Macaroane	10 min.	3...4	1	35...40 min.
Prăjiturele	10 min.	4	1	30...35 min.
Blat	10 min.	3	1	22...28 min.

* cu butonul de control în poziția 2 / [§] în funcție de cantitate / [#] în funcție de dimensiune

Utilizarea grill-ului cu gaz

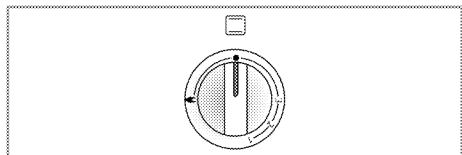

Grill-ul poate fi controlat prin intermediul butonului grill-ului. În poziția

închisă (sus), alimentarea cu gaz este oprită.

În timpul funcționării grill-ului, ușa cuptorului trebuie să rămână deschisă.

Pornirea grill-ului

Flacăra grill-ului se aprinde folosind butonul de aprindere.

1. Deschideți ușa cuptorului.

2. Mențineți **apăs**at butonul grill-ului și rotiți-l **în sensul acelor de ceasornic**, spre simbolul grill-ului.
3. Apăsați butonul de aprindere, apoi eliberați-l.
 - » Repetați procesul până când flacăra se aprinde.
4. Mențineți apăsat butonul grill-ului încă 3 - 5 secunde.
5. Verificați dacă aprinderea funcționează.
6. În cazul în care curentul electric este întrerupt, aprindeți cu bricheta arzătorul grill-ului.

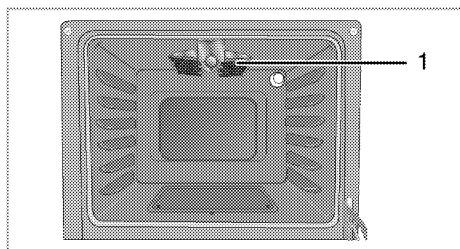

1 Arzător cu gril

Funcția de rotisare

După selectarea grill-ului, apăsați butonul rotisorului.

- După alegerea funcției grill, amplasați carnea pe frigăruie.
- Introduceți frigăruia în orificiul conectat la motorul rotisorului, aflat pe peretele posterior al cuptorului. Poziționați frigăruia pe cadru.
- Poziționați prin culisare cadrul frigăruii la nivelul dorit.
- Amplasați în partea inferioară o tavă pentru colectarea grăsimii topite. Pentru a simplifica curățarea, adăugați puțină apă în tavă.
- **Nu uitați să demontați piesele din plastic de pe frigăruie.**
- După prepararea la grill, înșurubați mânerul de plastic pe frigăruie și scoateți alimentele din cuptor.



PERICOL

Pericol de explozie în cazul acumulărilor de gaz!

Nu apăsați butonul mai mult de 15 secunde dacă flacăra nu se aprinde.

Așteptați un minut, apoi repetați procedura de aprindere.

Oprirea grill-ului

1. Rotiți butonul grill-ului în poziția închis (sus).

Tabelul duratelor de preparare



Important

Valorile specificate au fost determinate în laborator. Valorile optime în cazul dvs. pot diferi de aceste valori.



Important

Nivelul 1 reprezintă temperatura **cea mai mică** a cuptorului.



OBSERVAȚIE

Nu folosiți nivelul superior pentru prepararea la grill.

Prepararea la grill cu gaz

Alimente	Pregătire/amplasare	Durată grill #
Prăjire produse panificație	3...10 min.
Bucăți mici de carne, cârnat, șuncă etc.	15...20 min.
Pulpe, șuncă afumată, bucăți de pui etc.	Pui pe grătar răsturnat.	20...25 min.
Pește întreg, file de pește, batoane de pește	Pește întreg și file de pește amplasate în partea inferioară a tăvii pentru grill.	10...20 min.
Pește în pesmet	15...20 min.
Produse din cartofi semipreparate	15...20 min.
Pizza	Amplasată în partea inferioară a tăvii pentru grill.	12...15 min.
Prepararea la grill/Rumenirea alimentelor	Alimente amplasate direct pe partea inferioară a compartimentului grill-ului.	8...10 min.

în funcție de dimensiune resp. grosime

7 Întreținere Și Curățare

Informații generale



PERICOL

Pericol de șoc electric!

Pentru a evita șocurile electrice, întrerupeți alimentarea cu electricitate înainte de curățarea aparatului.



PERICOL

Suprafețele fierbinți provoacă arsuri!

Lăsați aparatul să se răcească înainte de curățare.



OBSERVAȚIE

Suprafața poate fi deteriorată de unii detergenți sau materiale de curățare.

Nu folosiți obiecte ascuțite, detergenți, prafuri sau substanțe de curățare agresive.

Curățați bine aparatul după fiecare utilizare; astfel, reziduurile pot fi îndepărtate mai ușor, evitându-se arderea lor la următoarea utilizare a aparatului.

Curățarea aparatului nu necesită substanțe de curățare speciale. Este recomandabil să folosiți apă caldă cu lichid de spălat vase, un burete sau o cârpă moale și o cârpă pentru uscare.

Nu folosiți substanțe de curățat abrazive!

(în funcție de model) - Nu utilizați substanțe de curățat abrazive dure sau palete dure din metal pentru curățarea capacului din sticlă, deoarece acestea pot zgâria suprafața. Zgârieturile pot distruge sticla.



Important

Nu folosiți jeturi de aburi pentru curățare.

Curățarea plitei

Plite cu gaz

1. Demontați și curățați suporturile pentru oale și capacele arzătoarelor.
2. Curățați plita.
3. Montați la loc capacele arzătoarelor și verificați dacă sunt corect fixate.
4. La așezarea suporturilor pentru recipiente, asigurați-vă că acestea sunt centrate deasupra arzătoarelor.

Curățarea panoului de control



OBSERVAȚIE

Deteriorarea panoului de control! Nu demontați butoanele pentru a curăța panoul de control.

Curățați panoul de control și butoanele.

Curățarea cuptorului

Curățarea acestui cuptor nu necesită substanțe speciale de curățare. Se recomandă ștergerea cuptorului cald cu o cârpă umedă.

Curățați ușa cuptorului.

Nu folosiți substanțe de curățare abrazive sau lamele metalice ascuțite pentru curățarea ușii cuptorului; acestea pot zgâria suprafața și distruge sticla.

Demontarea uşii cuptorului

Uşa cuptorului poate fi demontată pentru simplificarea curăţării interiorului cuptorului.

1. Deschideţi complet uşa cuptorului.
2. Împingeţi ambele urechi ale balamalelor.

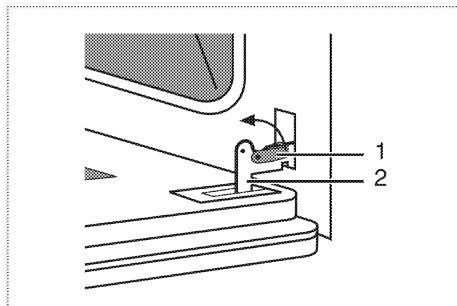

- 1 Urechi balamale
- 2 Balama

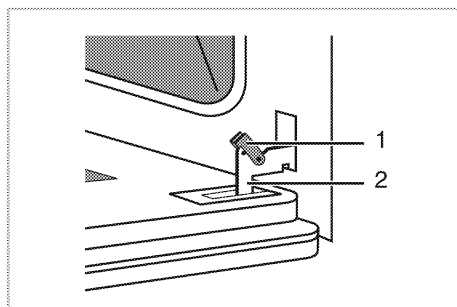

3. Ridicaţi uşor uşa cuptorului.
4. Scoateţi uşa cuptorului cu ambele mâini.

După curăţare, montaţi uşa cuptorului parcurgând procedura în ordine inversă.

Înlocuirea lămpii cuptorului



PERICOL

Suprafeţele fierbinţi provoacă arsuri!

Pentru a evita riscul unui şoc electric, asiguraţi-vă că aparatul este oprit şi s-a răcit.

Lampa cuptorului este un bec electric special termorezistent (T 300 °C); vezi *Date tehnice, pagina 5*. Lămpile pentru cuptor pot fi obţinute de la agentul de service.



OBSERVAŢIE

Poziţia lămpii poate fi diferită faţă de figură.

1. Opriti alimentarea cu electricitate.
2. Deşurbaţi capacul geamului rotind în sens antiorar.

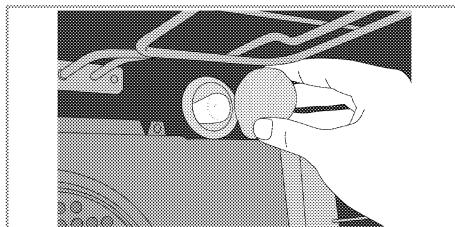

3. Deşurbaţi lampa cuptorului rotind-o în sens antiorar şi înlocuiţi-o cu una nouă.
4. Montaţi la loc capacul din sticlă.

8 Remedierea Problemelor



PERICOL

Pericol de șoc electric, scurtcircuit sau incendiu în cazul reparațiilor realizate de persoane necalificate!

Aparatul poate fi reparat numai de către centrele de service autorizate.



PERICOL

Pericol de explozie sau intoxicație în cazul reparațiilor efectuate de persoane necalificate.

Reparațiile trebuie efectuate de personal de service sau de un tehnician calificat.

Condiții normale de utilizare

- Este posibil ca în primele ore de după prima pornire, cuptorul să emită fum și mirosuri.
- Este normală ieșirea aburului în timpul funcționării.
- Când piesele de metal se încălzesc, se dilată și pot emite zgomote.

Înainte de a apela la service, verificați următoarele.

Echipament electric

Defecțiune/problemă	Cauză posibilă	Sfat/remediu
Aparatul nu funcționează.	Siguranța este defectă sau arsă.	Verificați tabloul de siguranțe. Dacă este cazul, înlocuiți-le.
	Ștecherul aparatului nu poate fi cuplat la priza cu împământare.	Verificați conexiunea ștecherului.
Lampa cuptorului nu se aprinde.	Lampa cuptorului este arsă.	Înlocuiți lampa cuptorului.
	Aparatul nu este alimentat cu curent.	Verificați tabloul de siguranțe. Dacă este cazul, înlocuiți-le.
Cuptorul nu se încălzește.	Nu au fost reglate butonul funcției și butonul termostatului.	Reglați butonul funcției și butonul termostatului.
	Dacă aparatul are un cronometru, acesta nu a fost setat.	Setați ora.
	Aparatul nu este alimentat cu curent.	Verificați sursa de alimentare și siguranțele.

Gaz

Defecțiune/problemă	Cauză posibilă	Sfat/remediu
Nu se produce scânteia de aprindere.	Aparatul nu este alimentat cu curent.	Verificați tabloul de siguranțe.
Arzătoarele nu emit gaz.	Robinetul principal de gaz este închis.	Deschideți robinetul de gaz.
	Tubul de siguranță este îndoit.	Tubul de siguranță nu trebuie să fie îndoit.
Arzătoarele ard neuniform sau nu ard deloc.	Arzătoarele sunt murdare.	Curățați componentele arzătorului.
	Arzătoarele sunt ude.	Uscați componentele arzătorului.
	Capacul arzătorului nu este amplasat corect.	Poziționați corect arzătorul.
	Robinetul de gaz este închis.	Deschideți robinetul de gaz.
	Recipientul cu gaz este gol (în cazul utilizării GPL).	Înlocuiți recipientul cu gaz.

Dacă problema nu a fost remediată:

1. Deconectați aparatul de la rețeaua electrică (deșurubați siguranța).
2. Luați legătura cu service-ul post vânzare al distribuitorului.



Important

Nu încercați să reparați pe cont propriu mașina de gătit. Aceasta nu conține componente care pot fi reparate de utilizator.



Rețeaua de service ARCTIC

Sediul Central Service Găești
Str. 13 Decembrie nr. 210, Găești, Jud. Dâmbovița

Centrul de apeluri

0245 - 605 111, număr apelabil în rețeaua Romtelecom
0372 - 015 111, număr apelabil în rețeaua Vodafone

Programul de funcționare al Centrului de Apeluri

Luni - Vineri: 08:00 - 20:00

Sâmbătă: 09:00 - 17:00

E-mail: service@arctic.ro

Nr. Cr.	JUDEȚ	REPREZENTANȚĂ	ADRESA
1.	ALBA	ALBA IULIA	Bd. Transilvaniei, bl. 3FG parter
2.	ARAD	ARAD	Piața Arenei, bloc E, Sc. C, parter
3.	ARGEȘ	PITEȘTI	Str. Frații Golești, bloc S-9C, parter
4.	BACĂU	BACĂU	Str. Energiei nr. 39, Bl.39, parter
5.	BIHOR	ORADEA	Bd. Dacia nr. 54, bl. U4, parter
6.	BISTRIȚA NĂSAUD	BISTRIȚA	Str. Constantin Roman Vivu, bl.1, Sc.A, parter
7.	BRAILA	BRAILA	Str. Școlilor nr. 37, bloc C, parter
8.	BRAȘOV	BRAȘOV	Str. Jepilor nr. 2, cartier Răcădău
9.	BUCUREȘTI	DECEBAL	Bd. Decebal, nr. 18 - 20, bloc S4, parter
10.	BUZĂU	BUZĂU	Str. Ion Băieșu, bloc C2, parter

Nr. Crt.	JUDEȚ	REPREZENTANȚĂ	ADRESA
11.	CARAȘ SEVERIN	REȘITA	Sr. B.A. Petculescu, bloc 1A, parter
12.	CLUJ	CLUJ	Sr. C. Brâncuși nr. 2, bloc 3B, parter
13.	CONSTANȚA	CONSTANȚA	Șos. Mangaliei nr. 93, bloc S, parter
14.	COVASNA	SFÂNTU GHEORGHE	Bd. Nicolae Iorga nr. 10A, Bl.10, parter
15.	DĂMBOVIȚA	GĂEȘTI	Sr. 1 Decembrie, bloc 64
16.	DĂMBOVIȚA	TĂRGOVIȘTE	Sr. I. C. Brătianu, bl. D1, sc. C, parter
17.	DOLJ	CRAIOVA	Bd. Decebal, nr.79-81, bl.38, parter
18.	GALAȚI	GALAȚI	Sr. Constructorilor nr. 7
19.	GORJ	TĂRGU JIU	Sr. 1 Decembrie 1918, bl. D6, parter
20.	HARGHITA	MIERCUREA CIUC	Sr. Pietei, nr.7, sc. D, parter
21.	HUNEDOARA	DEVA	Bd. 22 Decembrie, bloc 10, sc.1, parter
22.	IALOMIȚA	SLOBOZIA	Sr. Dobrogeanu Gherea, bl. D1, sc.C, parter
23.	IAȘI	IAȘI	Sr. Sf. Lazăr nr. 6, parter
24.	MARAMUREȘ	BAIA MARE	Sr. Traian, nr. 12, bl. 12, parter
25.	MEHEDINȚI	TURNU SEVERIN	Sr. Independentei, nr. 39, bl. KA 2, parter
26.	MUREȘ	TĂRGU MUREȘ	Sr. Libertății nr. 97
27.	NEAMȚ	PIATRA NEAMȚ	Sr. I. Antonescu, nr. 6, bl. T6, sc. B, parter
28.	OLT	SLATINA	Sr. Nicolae Titulescu, bl.21A, parter
29.	PRAHOVA	PLOIEȘTI	Sr. Gheorghe Doja bl.35, sc. C, parter
30.	SĂLAJ	ZALAU	Sr. Gheorghe Doja, nr.91, bl. D113, sc.A, parter
31.	SATU MARE	SATU MARE	Bd. Lucian Blaga, bloc U18, parter
32.	SIBIU	SIBIU	Sr. Parcul Tineretului, bl.9, parter
33.	SUCEAVA	SUCEAVA	Sr. Mărășești nr. 39a
34.	TELEORMAN	ALEXANDRIA	Sr. Dunării, bloc BM2, sc. F, parter
35.	TIMIȘ	TIMIȘOARA	Bd. Ștefan cel Mare, bl. U15, parter
36.	TULCEA	TULCEA	Sr. Babadag, bl. 3, sc. A, parter
37.	VALCEA	RÂMNICU VĂLCEA	Sr. Tudor Vladimirescu, nr. 5, sc C, parter
38.	VASLUI	VASLUI	Bd. Republicii nr. 12, bloc G45